

Artikel-Nr.	Höhe h unt. Gew. M 30 -4.8	Verstell- bereich
10921.1006	65	160 - 220
10921.1106	90	185 - 245
10921.1206	150	245 - 305
10921.1306	200	295 - 355
10921.1406	250	345 - 405

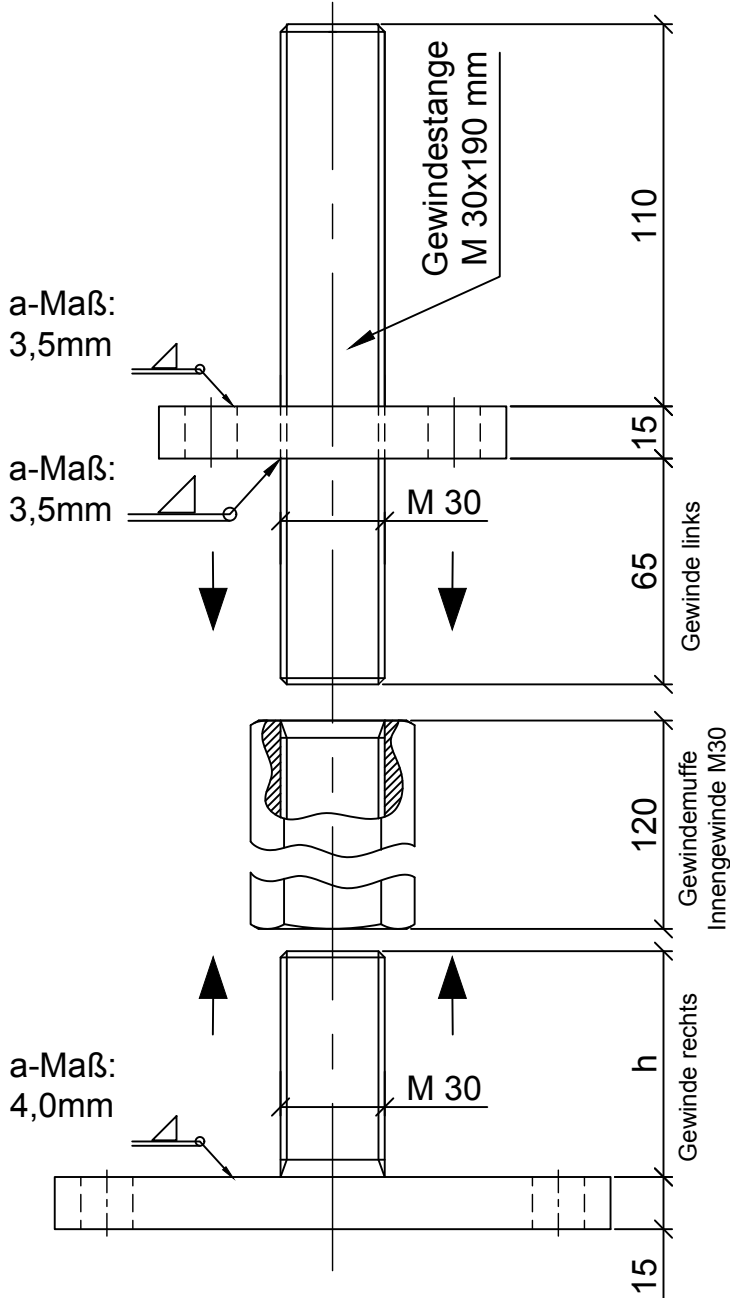

Ansicht untere Platte  
mit Gewinde M30 rechts

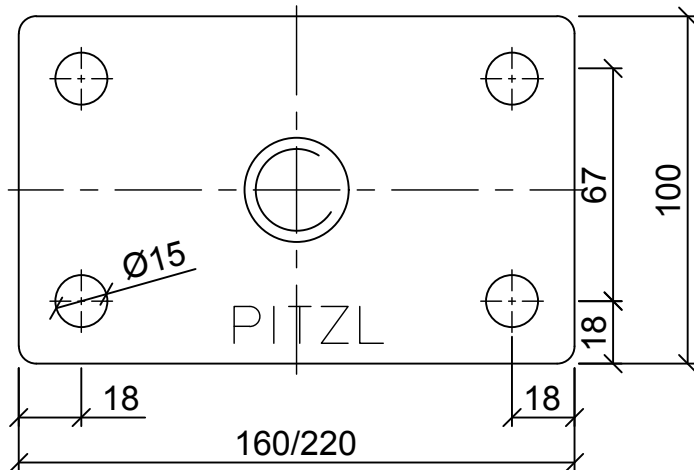

Ansicht obere Platte  
mit Gewinde M30 links

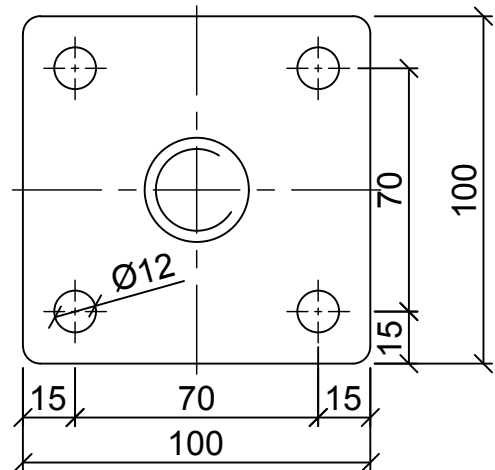

Pitzl Metallbau GmbH & Co.KG  
Siemensstraße 26  
D - 84051 Altheim  
Tel +49(0) 8703 9346-0  
Fax +49(0) 8703 9346-55  
www.pitzl.de

Erstellt:

Datum:

Werkstoff:

Artikelnummer:

10921.1006-1106-1206-1306-1406

Index

Produktgruppe:

alt Artikelnummer:

Pfostenträger