

Artikel-Nr.	Höhe h unt. Gew. M 24 -4.8	Verstell- bereich	Lager
10921.1000	65	142 - 207	
10921.1100	90	167 - 232	
10921.1200	150	227 - 292	
10921.1300	200	277 - 342	
10921.1400	250	327 - 392	

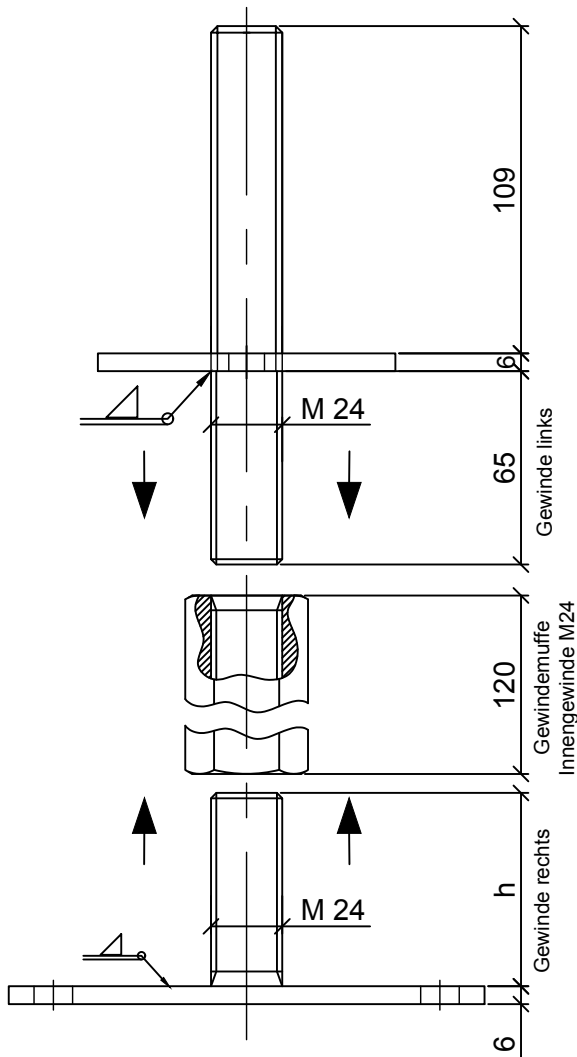

Ansicht untere Platte
mit Gewinde M24 rechts
M 1:5

Ansicht obere Platte
mit Gewinde M24 links
M 1:5

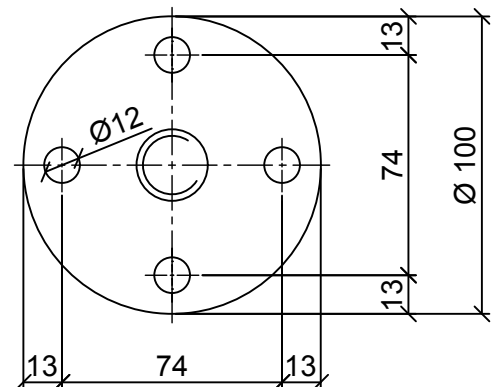
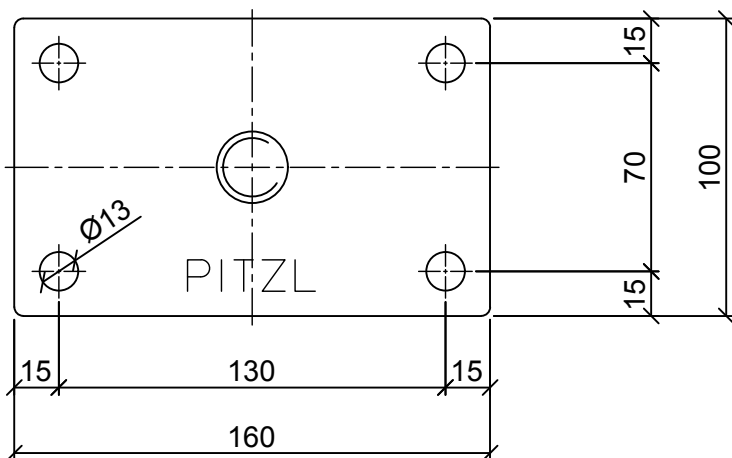

Pitzl Metallbau GmbH & Co.KG
Siemensstraße 26
D - 84051 Altheim
Tel +49(0) 8703 9346-0
Fax +49(0) 8703 9346-55
www.pitzl.de

Erstellt: _____ Datum: _____
Index _____

Werkstoff: _____
Produktgruppe:
Pfostenträger

Artikelnummer:
10921.1000-1100-1200-1300-1400
alt Artikelnummer: _____