



ETA 06/0270

Die PI Stützenfüße werden direkt im Beton eingesetzt, und können Druck-, Zug- und horizontale Kräfte aufnehmen.

Der Anschluss am Holz erfolgt mit Stabdübeln Ø8 mm. Der Abstand der Druckplatte zum Beton sollte beim Typ PI maximal 50 mm betragen, bei dem Typ PIL sollte der Abstand max. 250 mm betragen.

Tabelle 1

Art.No.	Art.No.	Maße [mm]						
		NEU	ALT	A	B	C	D	E
PIG-B	2600000	90	60	110	260	20	8,5	
PILG	3100000	90	60	110	510	38	8,5	

Tabelle 2

Lasteinwirkungsrichtung	Holzabmessung b [mm]	PI		PIL	
		Charakteristische Werte der Tragfähigkeit [kN] min. von ¹⁾			
		Holz	Stahl	Holz	Stahl
F ₁		90,7	54,5	90,7	60,6
F ₂	60	13,8		13,8	
	80	16,0		16,0	
	100	18,7		18,7	
	120	20,7		20,7	
H ₁	60	94,0	7,2		2,2
	80	10,9			
	100	12,7			
	120	14,1			
H ₂	60	3,1		3,1	1,9
	80	4,1		3,4	2,0
	100	5,9	5,0	3,6	2,1
	120	7,9	5,1	4,1	2,4
	140	9,4	5,3	4,6	2,6

Kombinierte Beanspruchung

$$\sum \frac{F_{i,d}}{R_{i,d}} \leq 1$$

Beispiel:

Holzstütze im Querschnitt 100 x 100 mm, PIL

F_{1,d} = 26 kN

H_{2,d} = 1,3 kN

Einbau im Außenbereich, NKL 3, KLED: kurz ⇒ k_{mod} = 0,7

R_{1,d} = 90,7 x 0,7 / 1,3 = 48,8 kN [nicht maßgebend] oder 54,5 / 1,3 = 41,9 kN

R_{H2,d} = 5,9 x 0,7 / 1,3 = 3,2 kN oder 5,0 / 1,3 = 3,8 kN [nicht maßgebend]

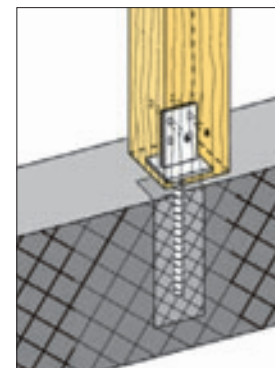
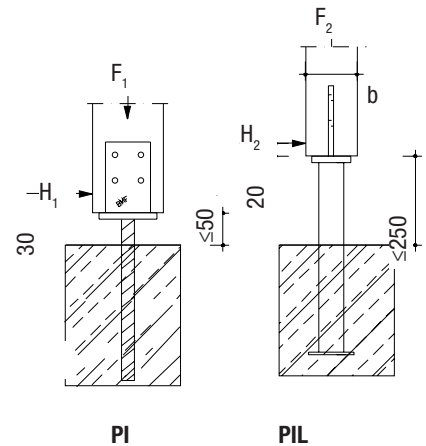
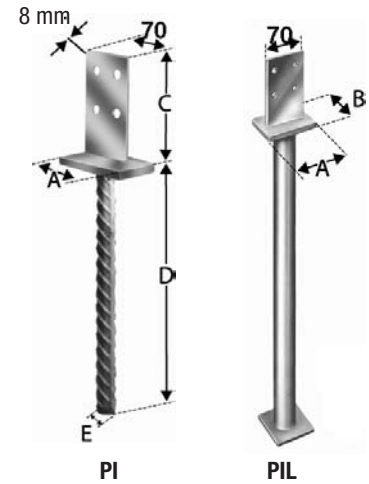

Nachweis: $\left(\frac{22,0}{41,9} \right) + \left(\frac{1,3}{3,2} \right) = 0,93 \leq 1$