

# METAL

Art. Nr. K026

Schiebeverbinder

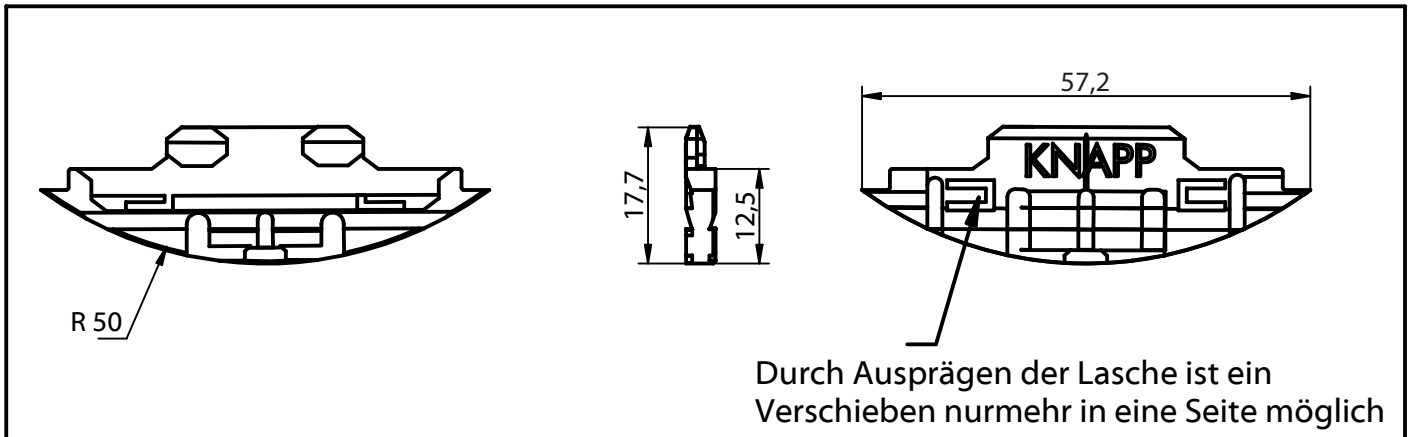

## 1. Fräsen

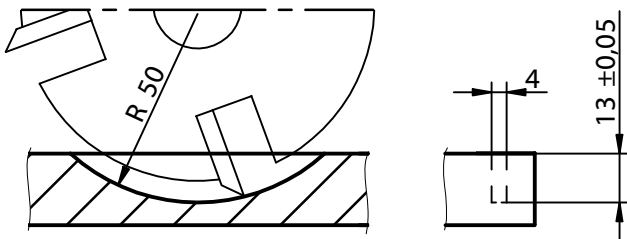

## 2. Einlegen

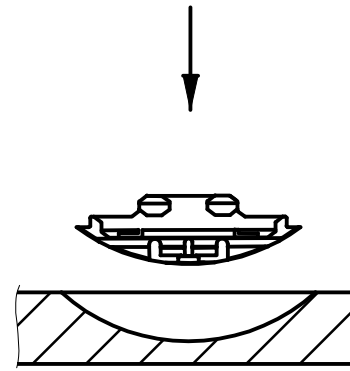

## 3. Verschrauben

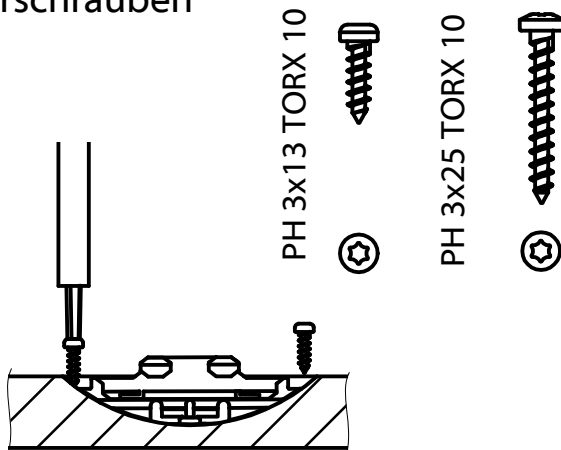

## 4. Montieren

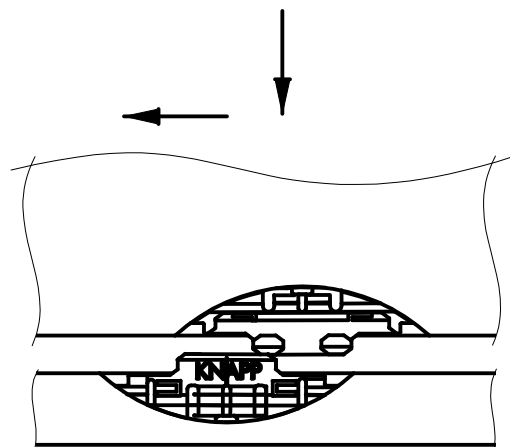

Verschrauben in der Schmalseite mit 3x13  
in der Breiseite mit 3x25 KNAPP PH Schrauben

© KNAPP GmbH. Alle Maße in mm - Irrtümer, Druckfehler und Änderungen, auch technische vorbehalten / all measures in mm - Errors excepted. VERSION 01 26.04.2007