

Montageanleitung „eureka“ – flächenbündiger Schiebetürbeschlag

Mit der Lieferung bekommen Sie folgende Teile:

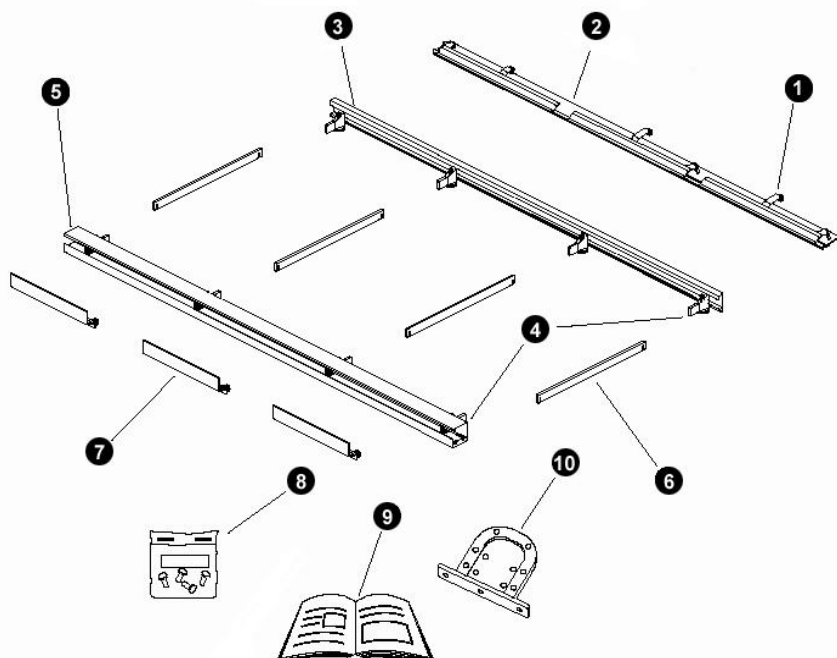

1. Oberer Laufträger
2. Obere Führung
3. Hintere Stützschiene
4. Stellfüsse
5. Untere Führung
6. Verbindungsstege
7. Unterer Laufträger
8. Schrauben
9. Montage-Anleitung
10. Richt-Mechanik

Ansicht im Querschnitt:

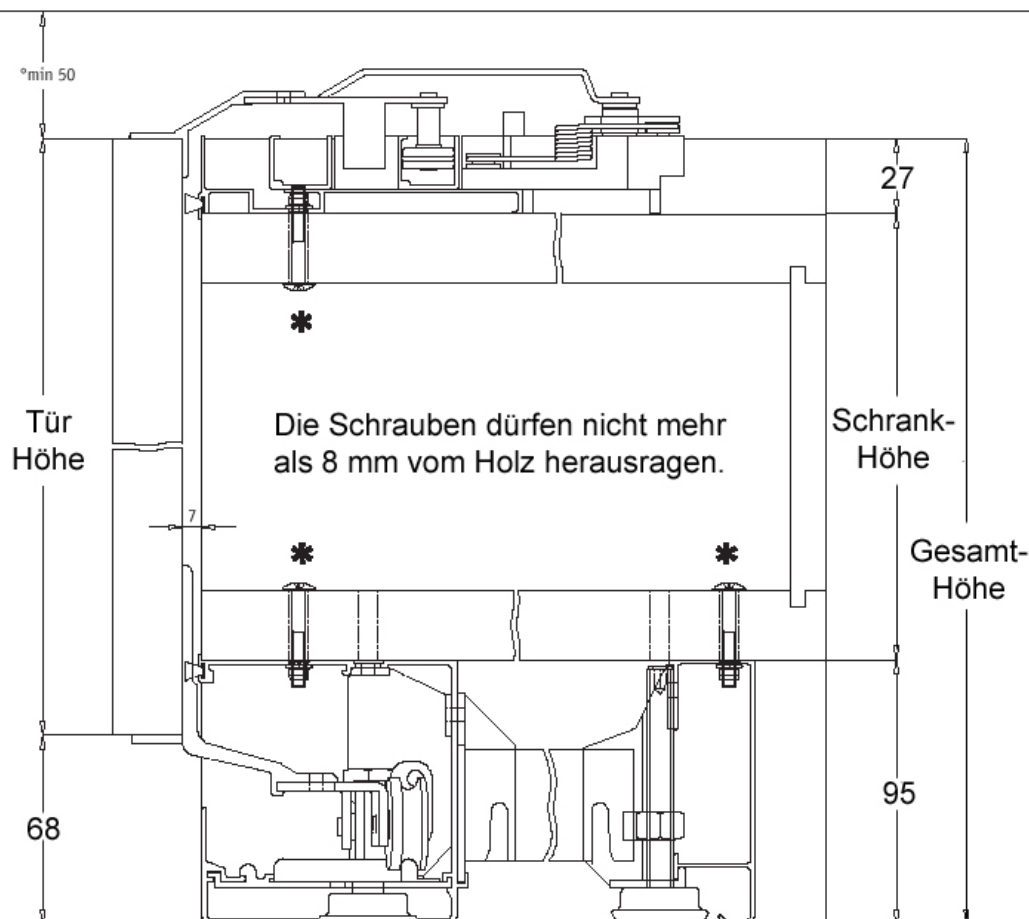

Tür Höhe =
Gesamt-Höhe
abzüglich 68 mm

*) Die mitgelieferten
Schrauben sind für
eine Holzdicke von
25 mm gerechnet.

°) Mindestmass
zwischen
Türoberkant und
Decke: 50 mm

Montageanleitung „eureka“ – flächenbündiger Schiebetürbeschlag

WICHTIGER HINWEIS:

Die Vermassungen sind von den angegebenen Standard-Größen mit Seitenstärken von 25 mm ausgehend. Bei anderen Massen sind diese entsprechend anzupassen.

Bohrlöcher für die Befestigung und Justierung des Beschlages

Boden:

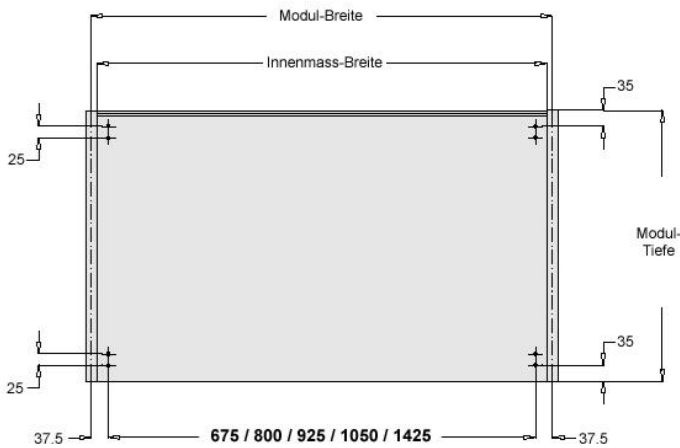

Deckel:

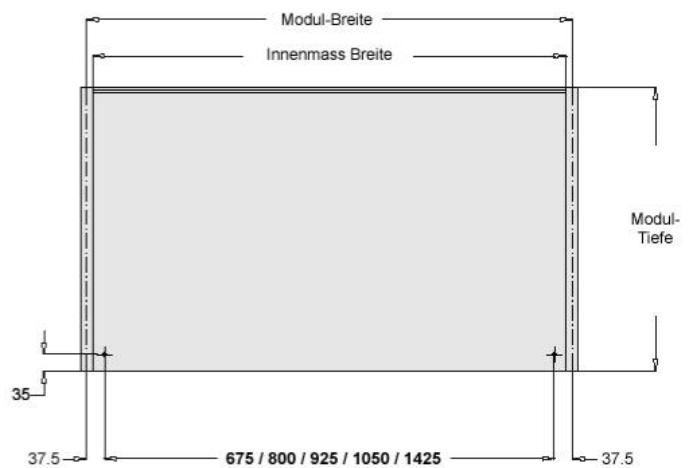

Boden:

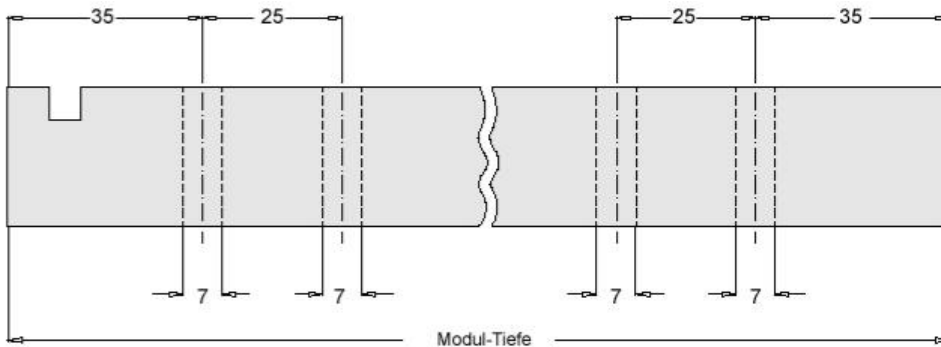

Modulbreiten/Bohrabstand:

M1	750 mm / 675 mm
M2	875 mm / 800 mm
M3	1000 mm / 925 mm
M4	1125 mm / 1050 mm
M5	1500 mm / 1425 mm

Bohr-Ø: 7 mm

Deckel:

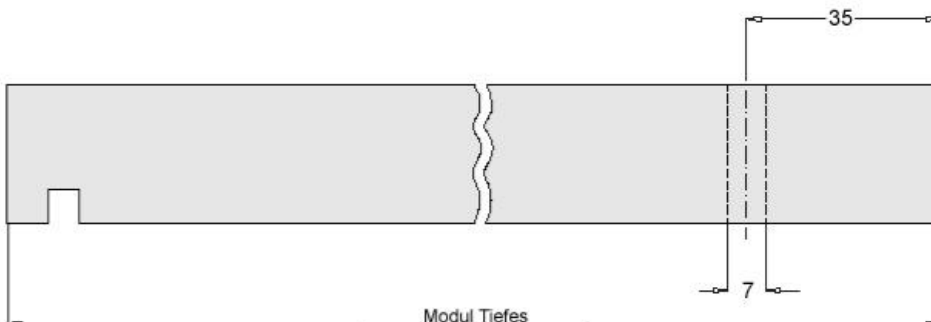

Modultiefe: 586 mm

Montageanleitung „eureka“ – flächenbündiger Schiebetürbeschlag

Schiebe-Türen

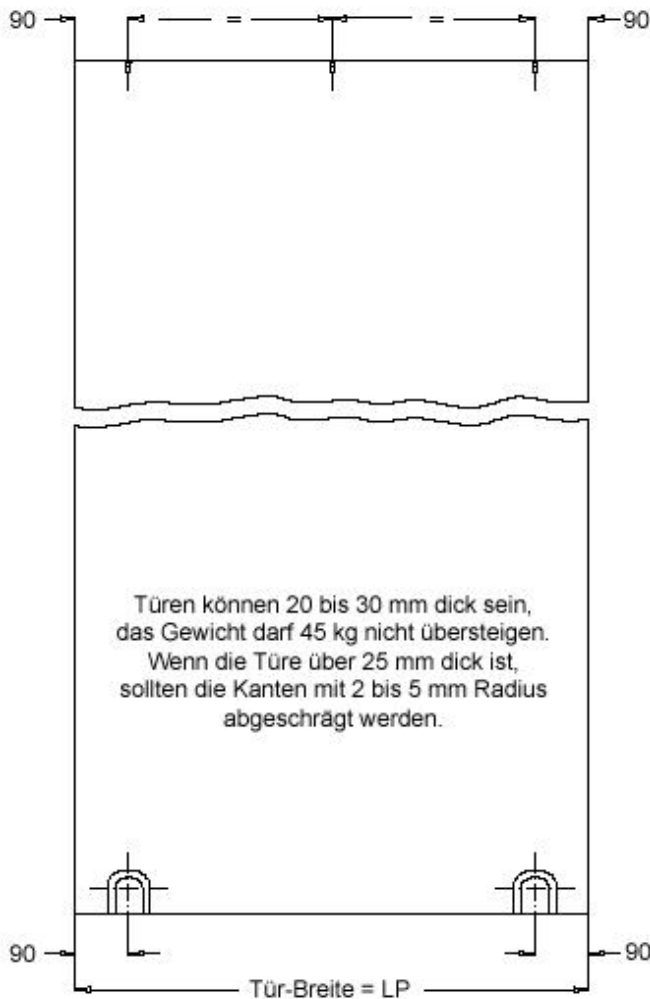

Modulbreiten / Tür Breiten (LP):

M1	750 mm / 745 mm
M2	875 mm / 870 mm
M3	1000 mm / 995 mm
M4	1125 mm / 1120 mm
M5	1500 mm / 1493 mm

Das System braucht eine Vorrichtung um die Schiebetüren ausrichten zu können. Die Position der Türgriffe muss rechts sein für Türen, welche sich nach rechts öffnen und links für links öffnende Türen. (siehe Zeichnung).

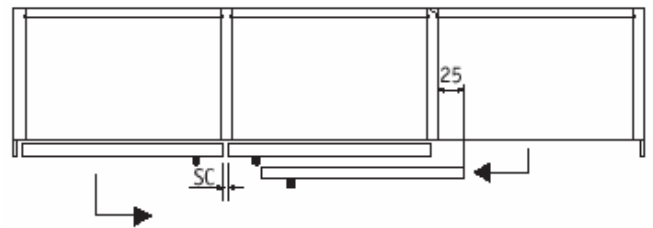

Sind die Türgriffe starr, dürfen diese nicht mehr als 15 mm vorragen (bei einer Türdicke von 25 mm). Weiche oder eingebaute Türgriffe sind vorzuziehen.

Bei ganz geöffneten Türen ragen diese mit 25mm ins Licht des jeweiligen Moduls (bei 25mm Seitenstärke). Das Luftmass (SC) der Türen soll 5 mm (beim Modul M5 sogar 7 mm) betragen.

Bei anderen Türbreiten (LP) ist das Mass 90 mm entsprechend anzupassen!

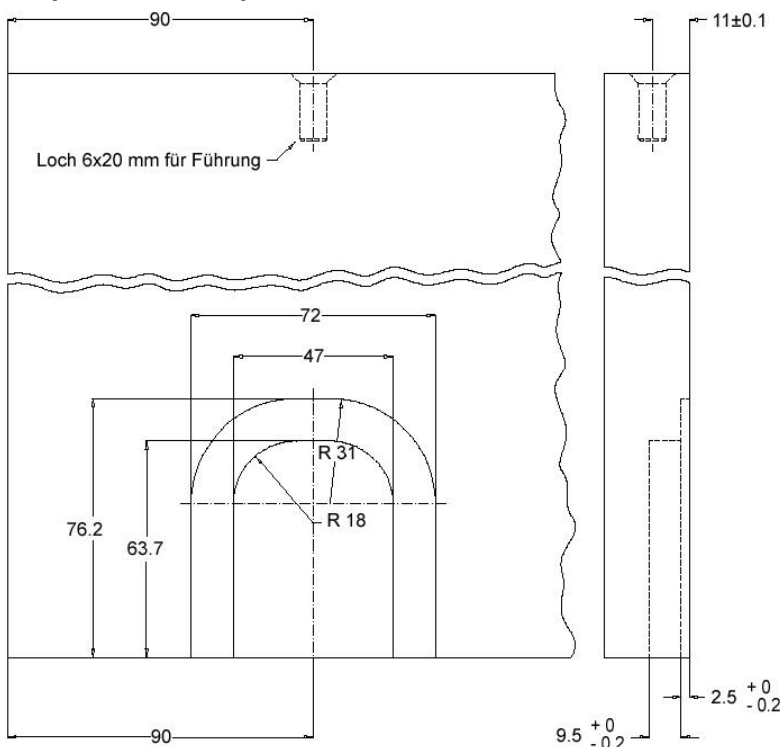

!!! ACHTUNG !!!

Besonders beachtet werden muss die Fräs-Tiefe für den Regulator. Diese müssen für alle Türen schön parallel und gleichmässig sein. Ungenaues Arbeiten kann das exakte Funktionieren des Regulators nach der Montage der Türen beeinflussen.

Das Mass „90 mm“ gilt bei angegebener Standard-Tür-Breite. Bei einem anderen Mass ist dieses entsprechend anzupassen!

Montageanleitung „eureka“ – flächenbündiger Schiebetürbeschlag

Montage

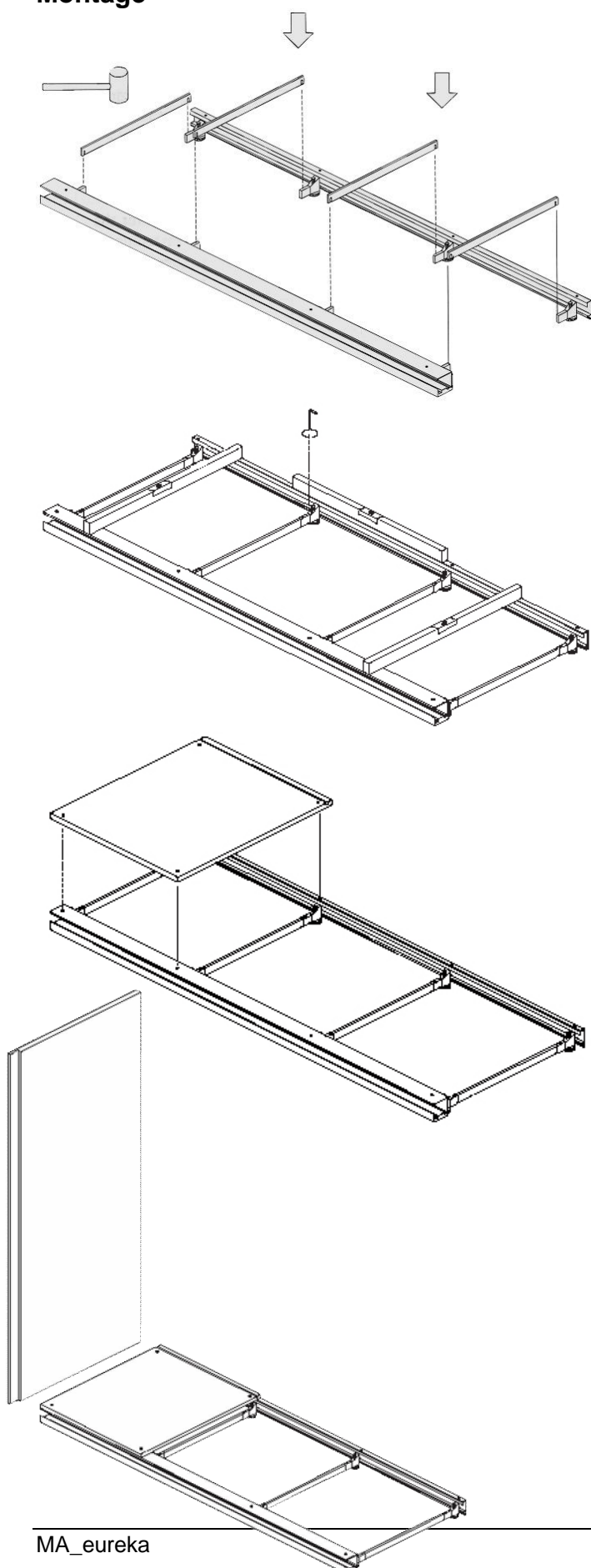

Montage des Bodens:

Die Zeichnung zeigt die Montage des ganzen Kit's.

Legen Sie die hintere und vordere Führung auf den Boden. Mit einem Hammer oder Gummihammer können Sie die Verbindungen befestigen. Stellen Sie sicher, dass die verschiedenen Bodenelemente perfekt passen.

Ausnivellierung:

Nach completem Zusammensetzen können Sie diese mit den Stellfüßen ausnivellieren. **Bitte achten Sie darauf, dass wirklich alle Stellfüße Bodenkontakt haben.** Sollte dies nicht der Fall sein, könnte dies das korrekte Funktionieren des Beschlages verhindern.

Montage des Schrankbodens:

Legen Sie zuerst die Bodenplatten auf. Die Bodenplatten können von den Deckel unterschieden werden, da diese mehrere Bohrlöcher aufweisen (8 Löcher für den Boden gegen 2 Löcher für den Deckel). Befestigen Sie diese mit den gelieferten Schrauben durch die entsprechenden Bohrlöcher (noch nicht voll anziehen). Montieren Sie zuerst den kompletten Schrank, bevor Sie die Schrauben fixieren.

Montieren der Seitenwände:

Fahren Sie fort mit dem montiere der Seitenwände und dem Deckel des Schrankes. Beginnen Sie auf der linken Seite des Schrankes und arbeiten Sie sich nach rechts vor oder umgekehrt.

Montageanleitung „eureka“ – flächenbündiger Schiebetürbeschlag

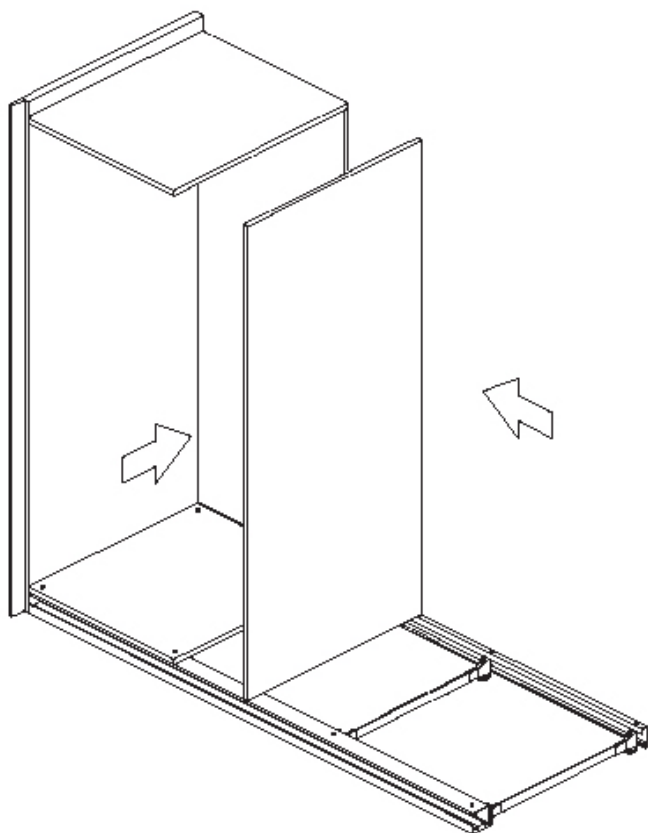

Montieren der oberen Schiene:

Ziehen Sie alle Schrauben auf dem Boden fest an. Nun können Sie die obere Schiene montieren. Legen Sie diese auf den Deckel und befestigen Sie diese mit den Schrauben. Kontrollieren Sie nochmals, dass der ganze Schrank wirklich ausnivelliert ist.

Montage der Rückwand und Deckel:

Führen Sie die Rückwand in die entsprechende Nut ein und dann montieren Sie den Deckel. Schliessen Sie das ganze mit der Mittelwand ab. Fahren Sie entsprechend weiter mit dem nächste Modul bis der ganze Schrank steht.

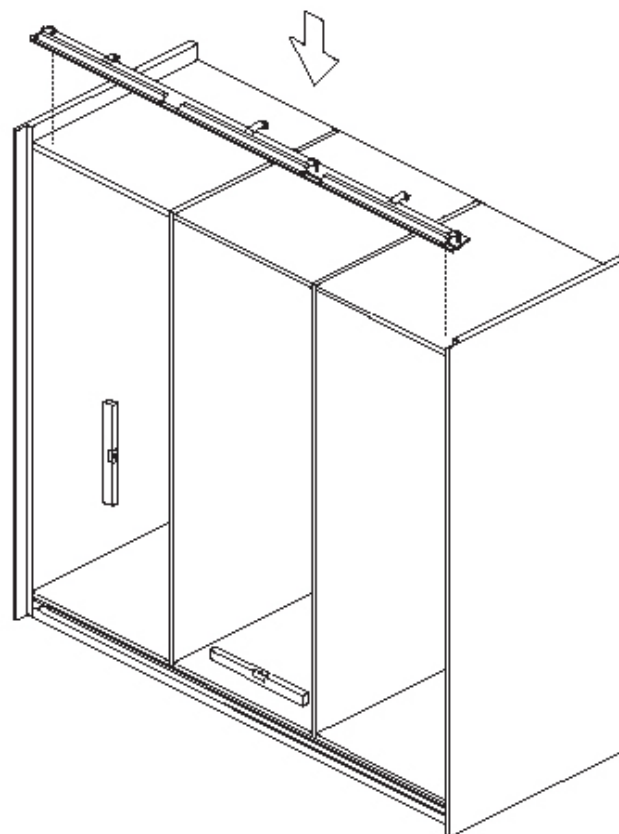

Montieren der unteren Führung:

Befestigen Sie die untere Führung an jede Tür mit den passenden Schrauben. Achten Sie darauf, dass Sie die richtige Führung, je nach Fahrriichtung der Tür, montieren. Ein Kleber mit einem „A“ zeigt an, dass diese Führung nach rechts öffnet; ein „B“ nach links.

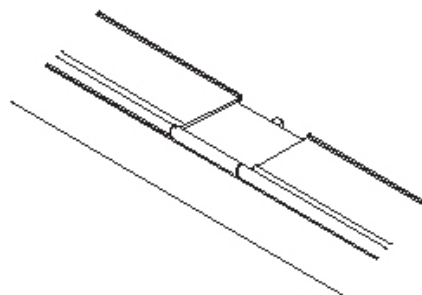
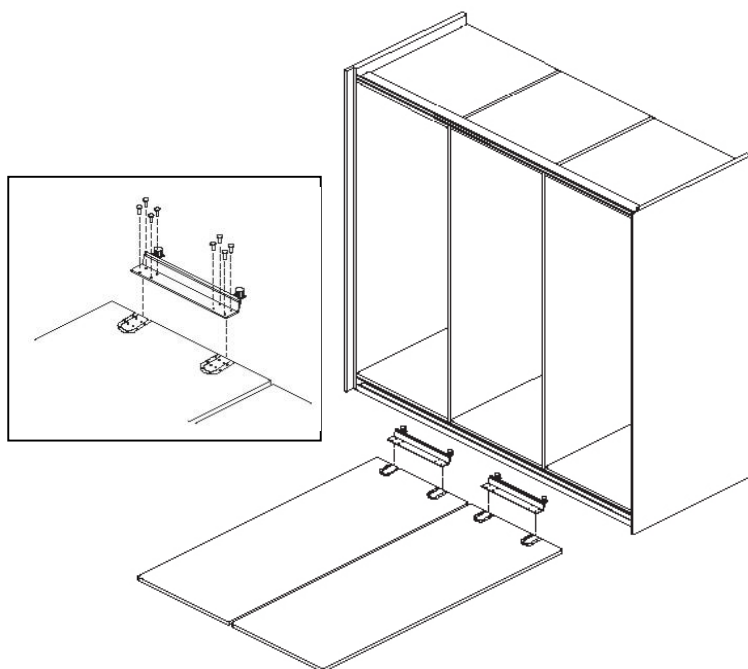

Für die korrekte Türmontage muss kontrolliert werden, dass die unteren Führungen richtig ausgerichtet sind.

Montageanleitung „eureka“ – flächenbündiger Schiebetürbeschlag

Einsetzen der Türen



Beim Einfügen der Türe beginnen Sie zuerst mit der unteren Führung und erst nachher oben.

Beim Einsetzen der Türe in die untere Schiene ist es sehr wichtig, dass die roten Transport-Rollen in die roten Schlitze in der Führung eingefügt werden. Das selbe gilt für die grünen Rollen.

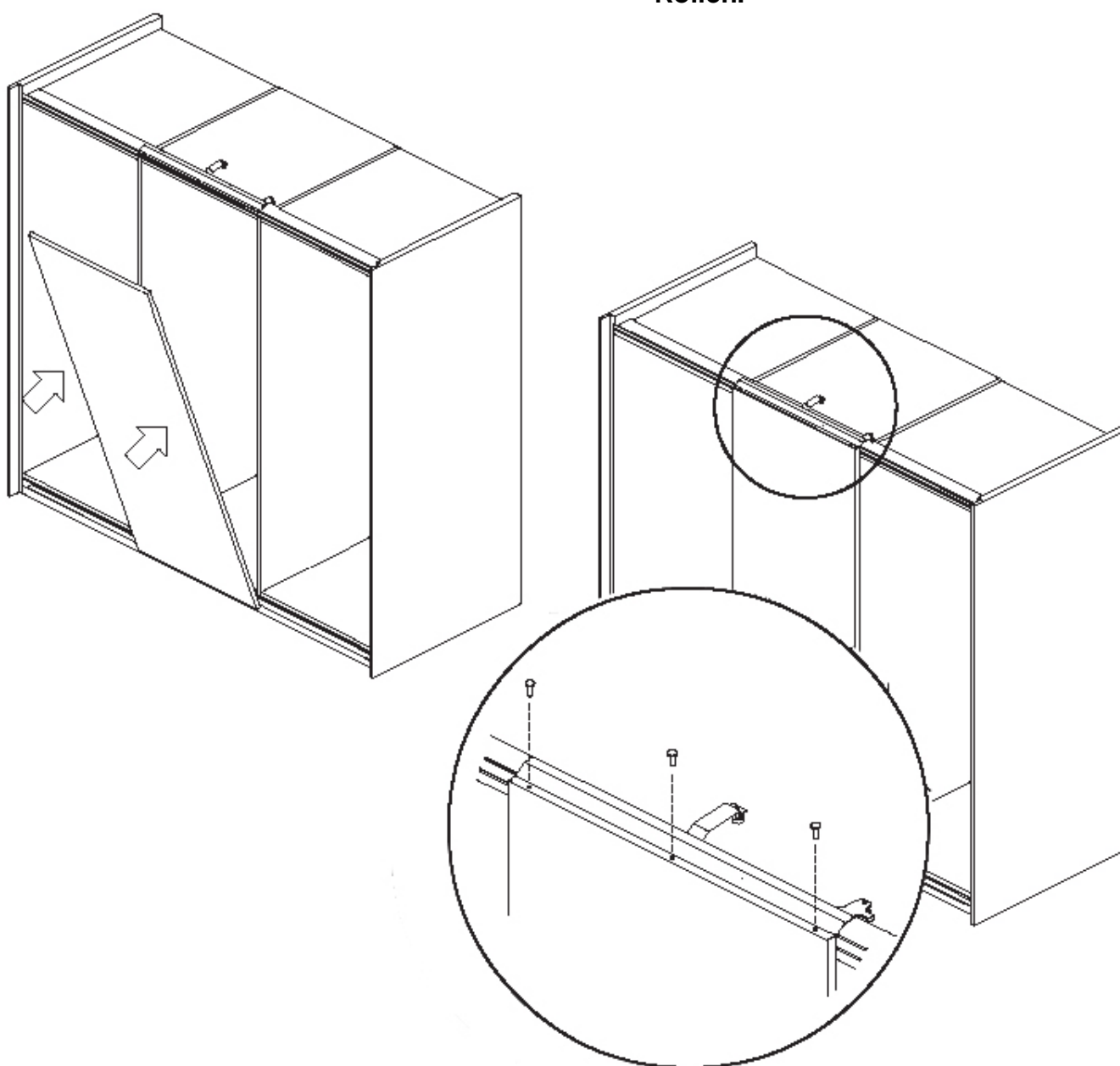

Stellen Sie die Türe in leicht geneigter Position hin bis zum Punkt, wo die Türe beim geschlossenen Zustand steht. Richten Sie die Türe in die senkrechte Position auf und befestigen Sie die obere Schiene. Kontrollieren Sie, dass die Türe korrekt fährt.

Montageanleitung „eureka“ – flächenbündiger Schiebetürbeschlag

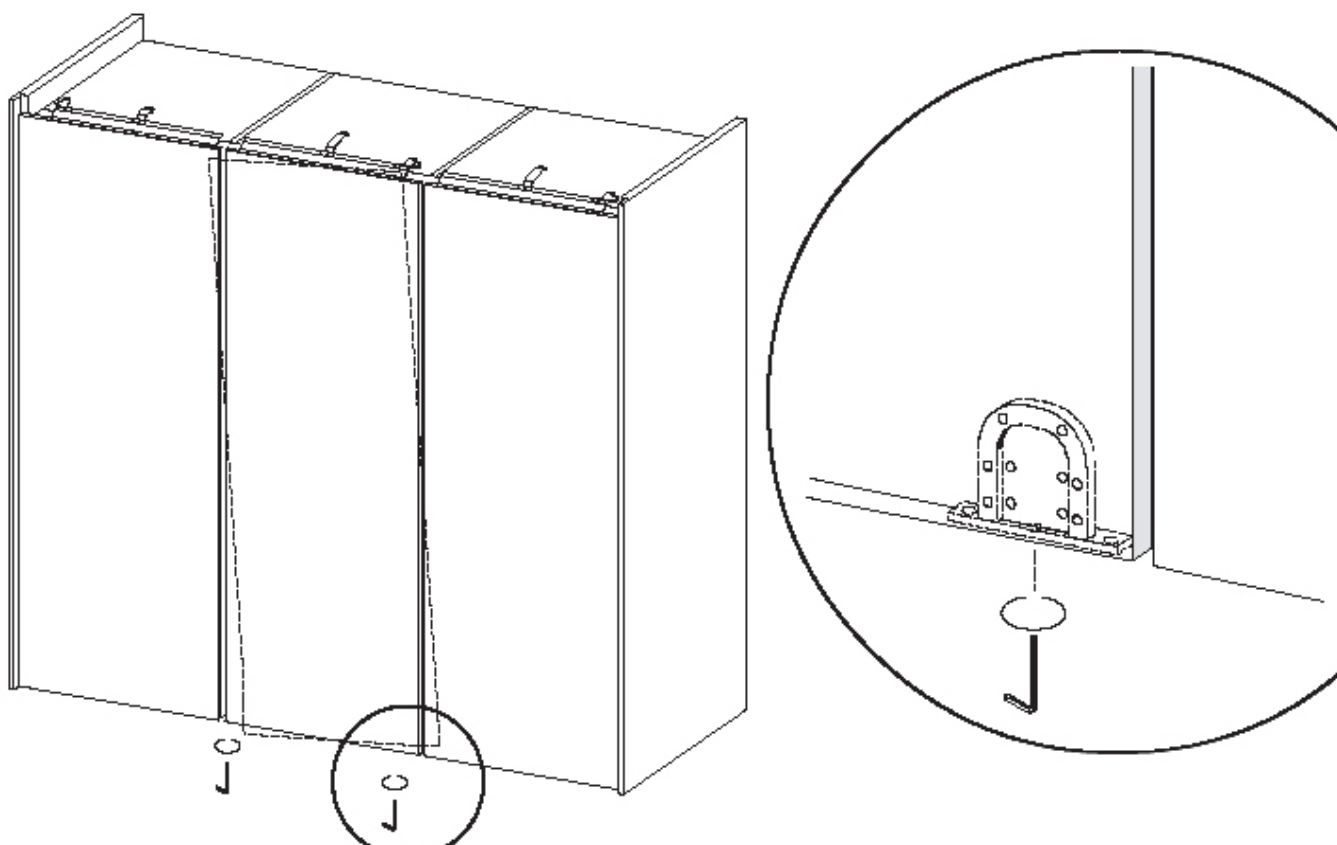

Parallelität regulieren

Die Türen können mit dem Regler ins Lot gebracht werden. Benutzen Sie dazu einen passenden sechseckigen Schlüssel und fahren Sie unterhalb jeder Türe ein. Auf diese Weise können Sie die Türe selbst ausrichten aber auch die Höhe der Türe einstellen.

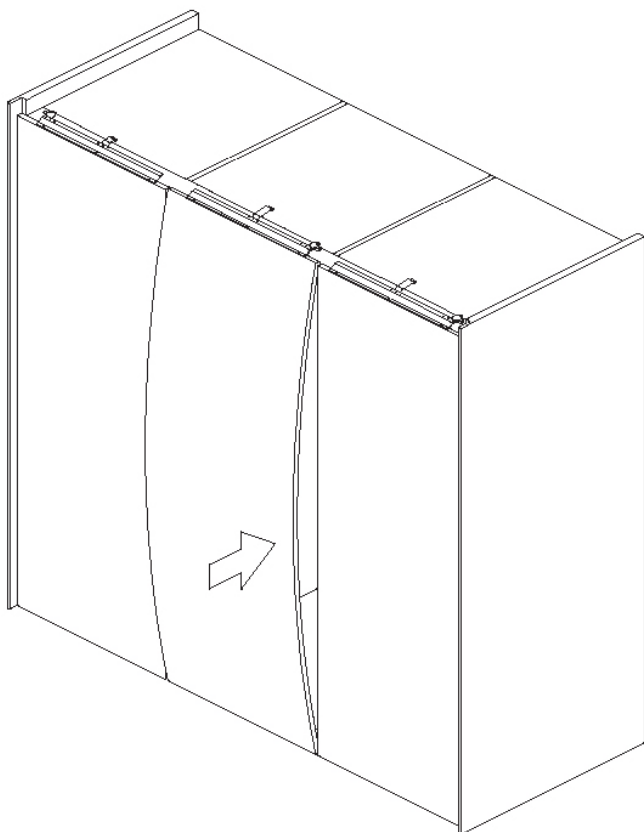

Türen anpassen:

Wenn sich die Türe krümmen sollte, ist es notwendig, diese anzupassen. Dies durch das gleiche Prinzip wie oben.

Montageanleitung „eureka“ – flächenbündiger Schiebetürbeschlag

Sollte der flächenbündige Schiebetür-Beschlag nicht einwandfrei funktionieren, kontrollieren Sie bitte folgende Punkte:

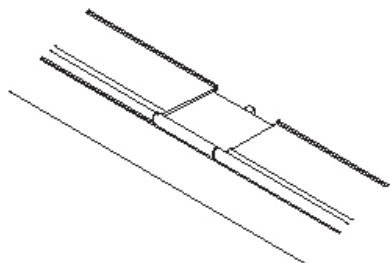

- Die Abmessungen der Türen
- Die horizontale und vertikale Nivellierung der Türen
- Dass der untere Transportwagen vor dem Einfügen der Tür gut ausnivelliert ist und für die richtige Öffnungsrichtung montiert ist.

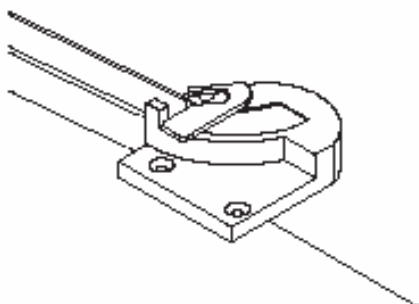

- Dass der obere Mitnehmer nicht blockiert bzw. nicht geschlossen ist.

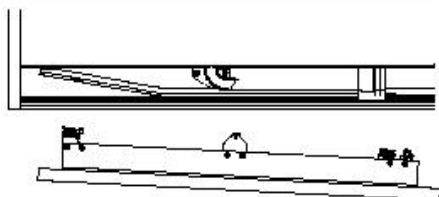

- Dass die roten Transport-Rollen in der unteren Führung sind und dass die Farben übereinstimmen, auch dass die grünen Rollen in der grünen Führung ist.

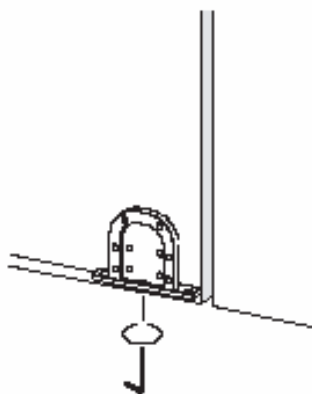

- Dass die Türen vertikal ausnivelliert sind und dass diese parallel zu den übrigen laufen. Dies können Sie am Regler jeder Tür einstellen.

Reinigung

Standard-Reinigungsprodukte für empfindliche Oberflächen werden empfohlen. Benutzen Sie nicht scheuernde Mittel. Staub auf der unteren Schiene können Sie mit einem Staubsauger entfernen. Alle drei/vier Jahres sollten die Federn auf der oberen Schiene mit einem Schmiermittel für Ketten geschmiert werden, da diese stark beansprucht werden.

Januar 2007