

- Anwendung: Lüftung, RWA, ferralux® NRWG
- Symmetrischer Kettenaustritt
- Integrierte intelligente Regelelektronik S12
- Rückmeldung Endlage „ZU“ (max. 24V, 500 mA)
- Integrierte Steckerlösung

Optionen

- Programmierung von Sonderfunktionen
- Programmierbare Rückmeldung Endlage „AUF“ (max. 24V, 500 mA)
- M-COM zur automatischen Konfiguration von Synchronlauf und Folgesteuern mit Verriegelungsantrieben (S3 / S12) in Antriebs-Verbundsystemen

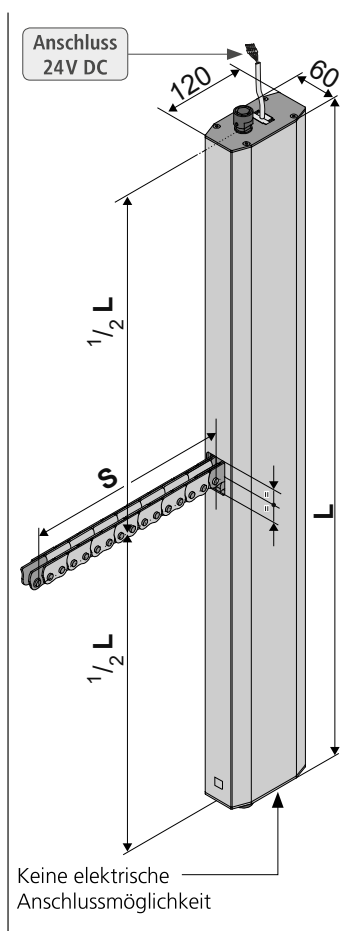

TECHNISCHE DATEN

U_N	Bemessungsspannung	24V DC (19V ... 28V)
I_N	Bemessungsstrom	3,75 A
I_A	Abschaltstrom	5 A
P_N	Bemessungsaufnahme	90 W
DC	Einschaltdauer	5 Zyklen (ED 30 % - ON: 3 min./OFF: 7 min.)
	Schutzart	IP 20
	Umgebungstemperatur	-5 °C ... +60 °C
F_Z	Zugkraft max.	<ul style="list-style-type: none"> • 300N bis 1.500N frei einstellbar • voreingestellt 1000N, Softlauf 300N
F_A	Schubkraft max.	1.500N, bis 1.000mm linear
F_H	Zuhaltekraft	5.000 N (befestigungsabhängig)
	Kette	Hochwertige, robuste und vernickelte Stahlkette
	Anschlusskabel	Halogenfrei, grau, \varnothing 9 mm, 5 x 1 mm ² , ~ 3 m
v	Geschwindigkeit	<ul style="list-style-type: none"> • 6,0 mm/s bis 17 mm/s, frei einstellbar • voreingestellt 17 mm/s
s	Hub	250 – 1000 mm
L	Gesamtlänge	siehe Bestelldaten
	Rückmeldekontakt	Endlage „ZU“ (max. 24V, 500 mA)
	Emissions-Schalldruckpegel	\leq 70 dB (A)

BESTELLDATEN						
s [mm]	L [mm]	Version	Farbe	VE/Stck.	Art.-Nr.	
Antriebe						
800	800	KS15 800 S12 24V	E6/C-0	1	525380	
1000	920	KS15 1000 S12 24V	E6/C-0	1	525400	
Set: Konsolen- und Flügelbock-Satz						
Set: Konsolensatz KS15 Schüco AWS 57 RO		K153: Edelstahl, trowaliert F54: Aluminium, E6/C-0		1	524080	
Set: Konsolensatz KS15 Raico FRAME+100/120 RI		K154: Edelstahl, trowaliert F54: Aluminium, E6/C-0		1	524085	

OPTIONEN						
Sonderanfertigung	VE/Stck.	Art.-Nr.				
Lackierung Antriebsgehäuse in RAL-Farben						
Lackierpauschale		516030				
bei Bestellung von:	1 – 20	516004				
	21 – 50	516004				
	51 – 100	516004				
	ab 101	516004				
Steckerlösung:						
AUMÜLLER-Click Steckerlösung - 5 m – halogenfrei, grau – 5 x 1,0 mm²		501290				
Programmierung Mikroprozessor S12						
Hubverkürzung elektronisch 24V S12		524190				
Programmierung Antriebe 24V / 230V S12		524180				
Optionales Zubehör						
M-COM Konfigurationsmodul für Antriebs-Verbundsysteme	1	524177				

ÜBERSICHT KONSOLEN					1	2
Anwendungsbeispiel						
Konsole					K153 Einbau im Dachflügel	K154 Einbau im Dachflügel und Klappfenster
Flügelbock					F54	F54
Platzbedarf			min.	[mm]	49	49
Überschlagdicke (*1)				[mm]	0 - 21	0 - 21
Öffnungswinkel (*2)			max.	[DEG]	60	60
Flügelgewicht (*3)			max.	[Kg]	300	300
Flügelmaterial					Alu	●
					Holz	●
					PVC	●
Flügel- und Montageart	Kipp	einw	HSK	FM	■	
				RM		
			NSK	FM	■	
		RM				
		ausw	HSK	RM	●	
				PR		
	NSK		RM	●		
			PR			
	Klapp (Senk-Klapp)	ausw	HSK	RM	●	
				PR		
	Dach	ausw	HSK	RM	●	
				PR		
	PAF	ausw		RM	■	
	Profileinbau					
FAB (*4)			Solo	[mm]	600 - 1200	
FAH (*4)			Solo	[mm]	250 - 1500	

LEGENDE

● geeignet ■ weniger geeignet

(*1) Flügelabmessungen und Öffnungswinkel können abweichen.

(*2) Orientierende Angabe der Öffnungswinkel berechnet für FAB/FAH min für einwärts öffnende Flügel mit Antrieben montiert an HSK. Für andere Flügelhöhen, für auswärts öffnende Flügel sowie für Flügel mit Antrieben montiert an der NSK ergeben sich abweichende Öffnungswinkel.

(*3) Angriffspunkt der Antriebe beachten! Orientierende Angabe des maximalen Flügelgewichts gilt für Soloantrieb an Kippflügel bei max. Öffnungswinkel

(*4) Orientierende Angaben der Flügelabmessungen für Eckverbinder 110 mm. Die tatsächlichen Flügelabmessungen sind abhängig von: Eckverbinderlänge, Profilstatik, Antriebshub und Angriffspunkt der Antriebe bezogen auf den Drehpunkt. Die Angaben für FAB/FAH sind für Drehflügel entsprechend anzuwenden.