

# MONTAGEANLEITUNG ZU DREHLAGER KINGWING

## FL METALLTECHNIK AG

Montagematerial:

14 Schrauben  $\varnothing$  4 x 30  
Schraubendreher Kreuz  
Gabelschlüssel 8 mm  
Inbusschlüssel 3 mm

**Montagevorschrift Drehlager KingWing für 3-flüglige Holzfenster (mit Eckumlaufgetriebe und 12 mm Falzluft) Der Beschlag ist links und rechts angeschlagen einsetzbar. Die Angabe der Rahmenseite auf der Schere muss aber beachtet werden.**

1. Flügel rechts und links montieren, aber offen lassen
2. Flügelteile Pos.1 unten und oben mit den Schrauben bündig in der Nute des Mittelflügels montieren
3. Rahmenteile Pos.2 unten und oben über die montierten Flügelteile Pos.1 stecken und mit dem Gabelschlüssel den Verriegelungsbolzen Pos.3 um 90° drehen. Alle Teile müssen nun fest miteinander verbunden sein.
4. Rahmenteile Pos.2 ganz öffnen (ca. 90°) und diese im Fensterrahmenprofil an ungefährender Lage mit den Zentriernocken anbringen, aber nicht anschrauben.
5. Alle Fensterflügel schliessen, den Mittelflügel mittig ausrichten und fixieren.
6. Den anliegenden Flügel öffnen und die Rahmenteile unten und oben mit je 1 Schraube befestigen
7. Den Mittelflügel auch öffnen und die Rahmenteile mit den restlichen Schrauben befestigen
8. Mit der Höhenverstellungsschraube Pos.6 die Flügelhöhe optimal einstellen (+/- 1,5mm).
9. Mit dem Exzenterbolzen Pos.4 (Andruckrichtung) und Pos.5 (Seitwärtsrichtung) den Flügel einstellen (+/- 1,25mm).

### Hinweis zur Demontage des Mittelflügels

1. Höhenverstellungsschraube Pos.6 soweit lösen, dass sich der Flügel ganz absenkt
2. Mittelflügel öffnen
3. Verriegelungsbolzen Pos.3 unten und dann oben um 90° drehen, so dass das Flügelteil Pos.1 ausgehängt werden kann.
4. Flügelteile Pos.1 von den Rahmenteilen Pos.2 durch leichtes Wippen vorsichtig lösen, den Flügel gut halten und dann aushängen.

Flügelbreite = max. 800 mm

Tragkraft = max. 50 kg (500N)

Dargestellte Ausführung = links

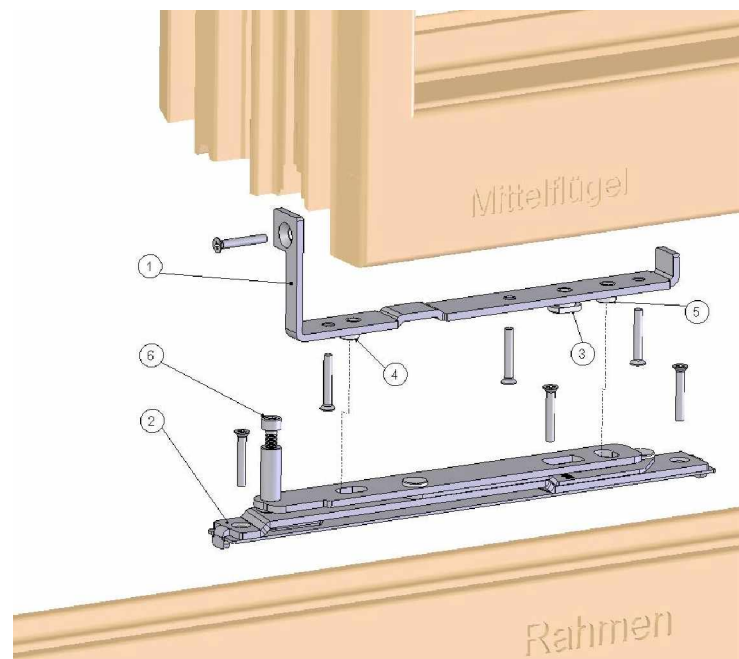
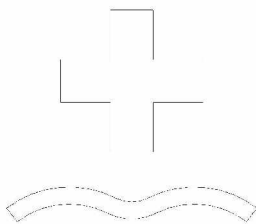

Der Beschlaghersteller haftet nicht für Funktionsstörungen oder Beschädigungen des Beschlages, sowie der damit ausgerüsteten Fenster, welche auf unsachgemässe Montage oder Nichtbeachtung der Montagevorschrift zurückzuführen sind.

Für den Beschlag, die Einhaltung der Montagevorschrift und die sichere Befestigung der Beschlagteile wird nur im Rahmen der jeweils gültigen technischen Vorschriften Gewähr übernommen.

Technische Änderungen vorbehalten

Die Beschlagteile sind regelmässig auf festen Sitz und Verschleiss zu prüfen. Allenfalls sind die Befestigungsschrauben nachzuziehen, bzw. die Teile auszutauschen.



Einstellarbeiten am Beschlag, sowie das Austauschen von Teilen und das Aus- und Einhängen der Fensterflügel sind von einem Fachbetrieb durchzuführen!