

Montageanleitung für Gleitschienen-Türschliesser T46

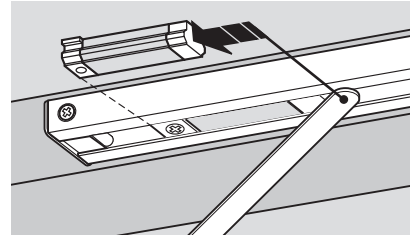

- EN Gr. 2-4 (Türbreite 0,6 - 1,1 m)
- Verbindung Hebel-Gleitschiene steckbar
- Geprüft nach DIN EN 1154

- ① Befestigungsbohrungen nach beiliegenden Schablonen mittels Ahle oder Körner markieren (Schablone mit Klebband befestigen).
- ② Türschliesser und Gleitschiene montieren.



Zubehör
 Öffnungsbegrenzer
 zum Einbau in die
 Gleitschiene.
 Best.Nr.: 3.27.0

Bandseitige Normalmontage

- ③A Hebel mit Achse auf Punkt (e) parallel zur Tür (a) halten.

Hebel Richtung Türöffnung drehen (b) bis dieser in den Türschliesser eingeschoben werden kann (c).

Klemmschraube (d) anziehen.

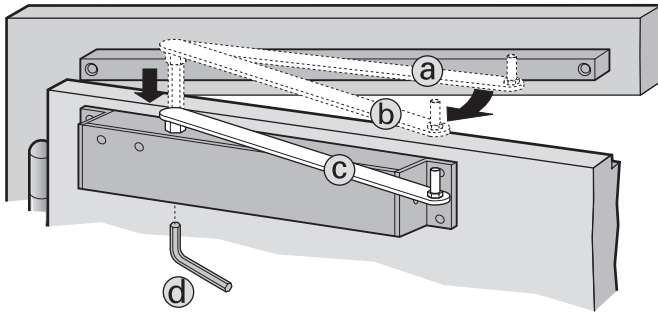
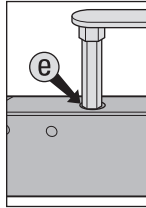

- ④A Tür ca. 60° öffnen und (zwischen der Türe und dem Türrahmen stehend) den Hebel Richtung Türrahmen bis zur Kunststoffrolle drehen (a).

Das Ende des Hebels nach unten ziehen (b) und die Rollenachse in die Kunststoffrolle einstecken (c).

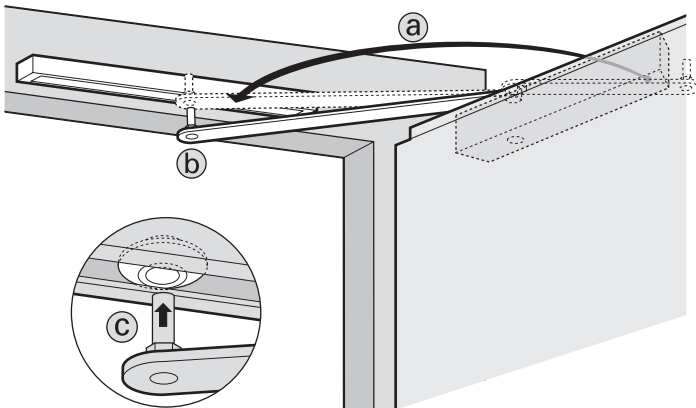

Gegenbandseitige Kopfmontage

- ③B Hebel mit Achse auf Punkt (e) parallel zum Türrahmen (a) halten.

Hebel von der Tür wegdrehen (b) bis dieser in den Türschliesser eingeschoben werden kann (c).

Klemmschraube (d) anziehen.

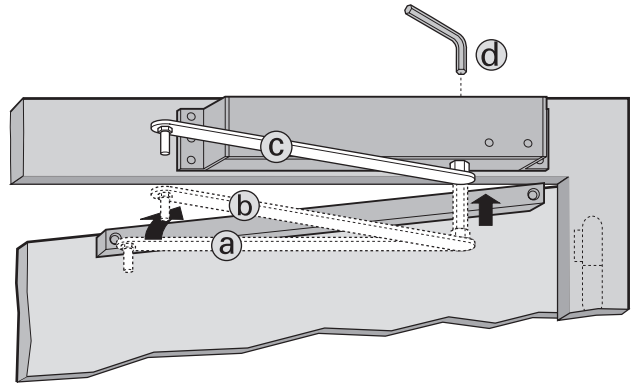
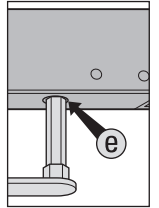

- ④B Tür ca. 60° öffnen und (zwischen der Türe und dem Türrahmen stehend) den Hebel Richtung Tür bis zur Kunststoffrolle drehen (a).

Das Ende des Hebels nach oben stossen und die Rollenachse in die Kunststoffrolle einstecken (c).

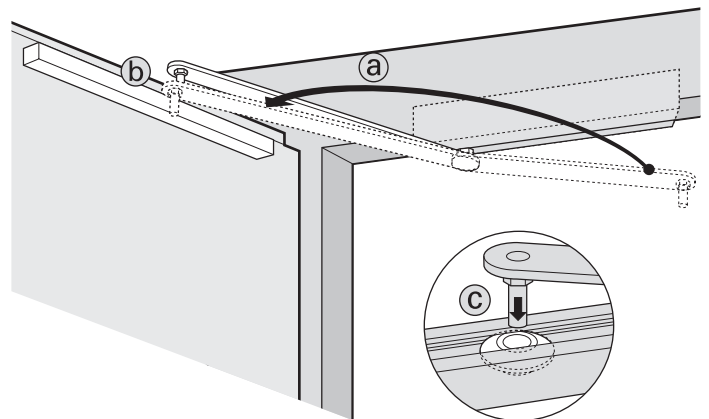

Seine Funktionen

Zweiter Schliessgeschwindigkeitsbereich von 12°-180°

Erster Schliessgeschwindigkeitsbereich von 0°-12°

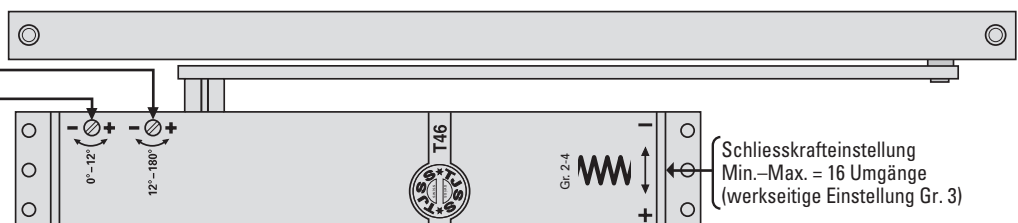

Schliesskrafteinstellung
 Min.-Max. = 16 Umgänge
 (werkseitige Einstellung Gr. 3)