

DOUBLE BAND

NASTRO BIADESIVO ACRILICO

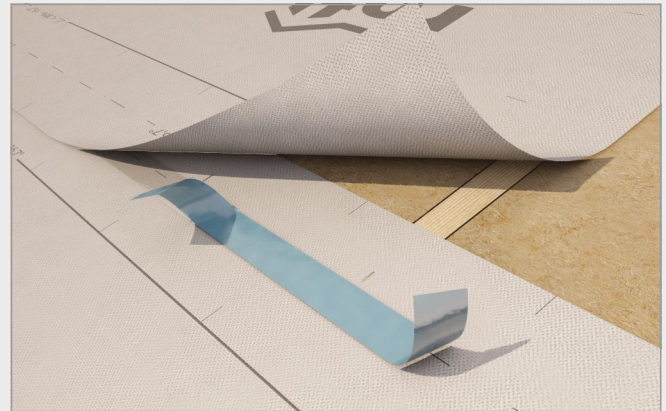
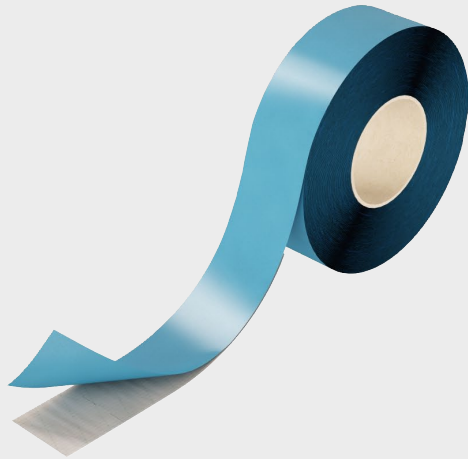

DESCRIZIONE PRODOTTO

Nastro biadesivo acrilico consigliato per tutte le applicazioni in cui sia necessario utilizzare l'adesivo sotto i sormonti delle membrane. Adatto anche per le membrane resistenti ai raggi UV. Garantisce un'ottima adesività anche in caso di superfici umide.

Nastro sigillante per sovrapposizioni di membrane

Larghezza 40 mm con rete di rinforzo

DATI TECNICI

codice	larghezza [mm]	lunghezza [m]	pezzi / confezione
D52712	40	50	16

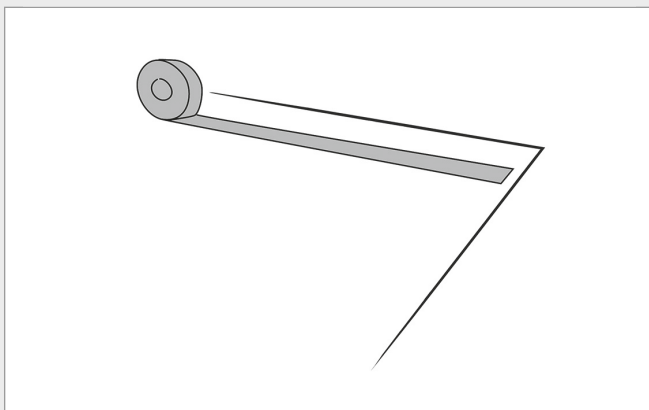

Posizionamento nastro biadesivo

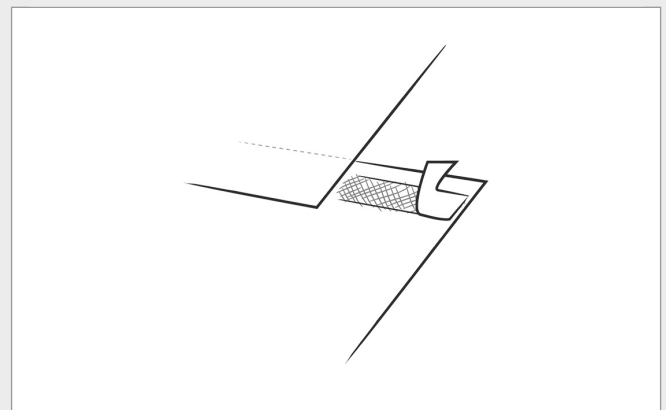

Asportazione pellicola protettiva ed incollaggio