

Ausf. 3 u. 4 = 17.5, Ausf. 7 u. 8 = 10.5

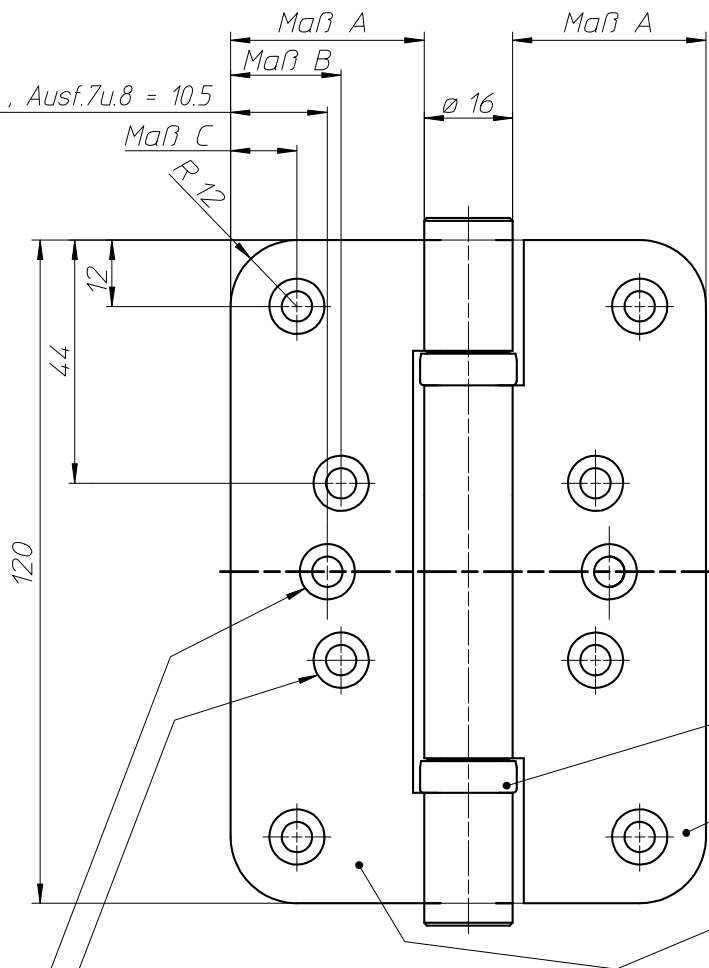

Bandbezuglinie

Axial- Rillenkugellager (2 Stück)

Türlappen n.Z.Nr. 26072

Zargenlappen n.Z.Nr. 26071

Senkung $\varnothing 5.5 \times 10 \times 90^\circ$

Senkung $\varnothing 5.5 \times 10 \times 90^\circ$ für Ausf. 3, 4, 7 u. 8 mit Tragbolzen

*gezeichnet = Türband DIN rechts
spiegelbildlich = Türband DIN links*

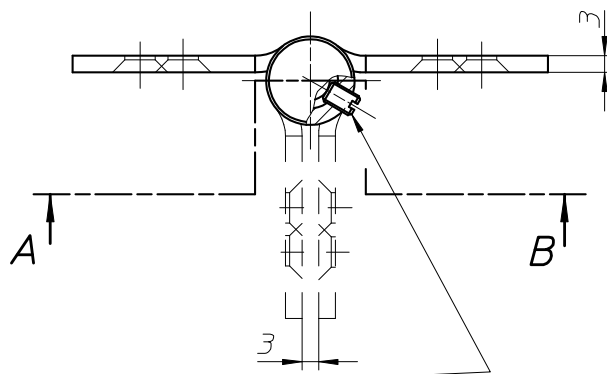

ER- Gewindestift M5x6 DIN 914

Ausf.	Werkstoff	Art.-Nr.	Bemerkung	Maß A	Maß B	Maß C	Mat.-Nr.
4	1.4301	BA-S 123043	mit Tragbolzen	25	16	8	
3	1.4301	BA-S 123043		25	16	8	
2	1.4301	BA-S 123043	mit Tragbolzen	35	20	12	
1	1.4301	BA-S 123043		35	20	12	

Maße ohne Toleranzang. nach:		Gew. i. kg	Werkstoff:	Modell-Nr.		
ISO 2768m			siehe Einzelteile	EDV-Nr.		
1996 Tag		Name	Benennung	Kokillen Nr.		
Gez. 11.03.		Harms	Türband BA-S 123043 für stumpfe Türen an Holzzargen	Maßstab: 1:1		
Norm						
1455	4	Ausführung aus Stahl entfernt	12.10.05	March.	CAD-Zchng.-Nr. 37030	Reg.-Nr.
1076	3	Art.Nr. in Tabelle geändert	09.06.98	Harms		
0962	2	Gewindestift M4x6 hinzu	15.01.97	Harms	Ersatz für Zeichng.	
0952	1	Scharnierstift war n.Z.Nr. 20332-3	22.10.96	Harms		
0063	Ä.M	Nr.	Art der Änderung	Tag	Name	

OGRO Beschlagtechnik GmbH
Donnenberger Str.2
D-42553 Velbert