

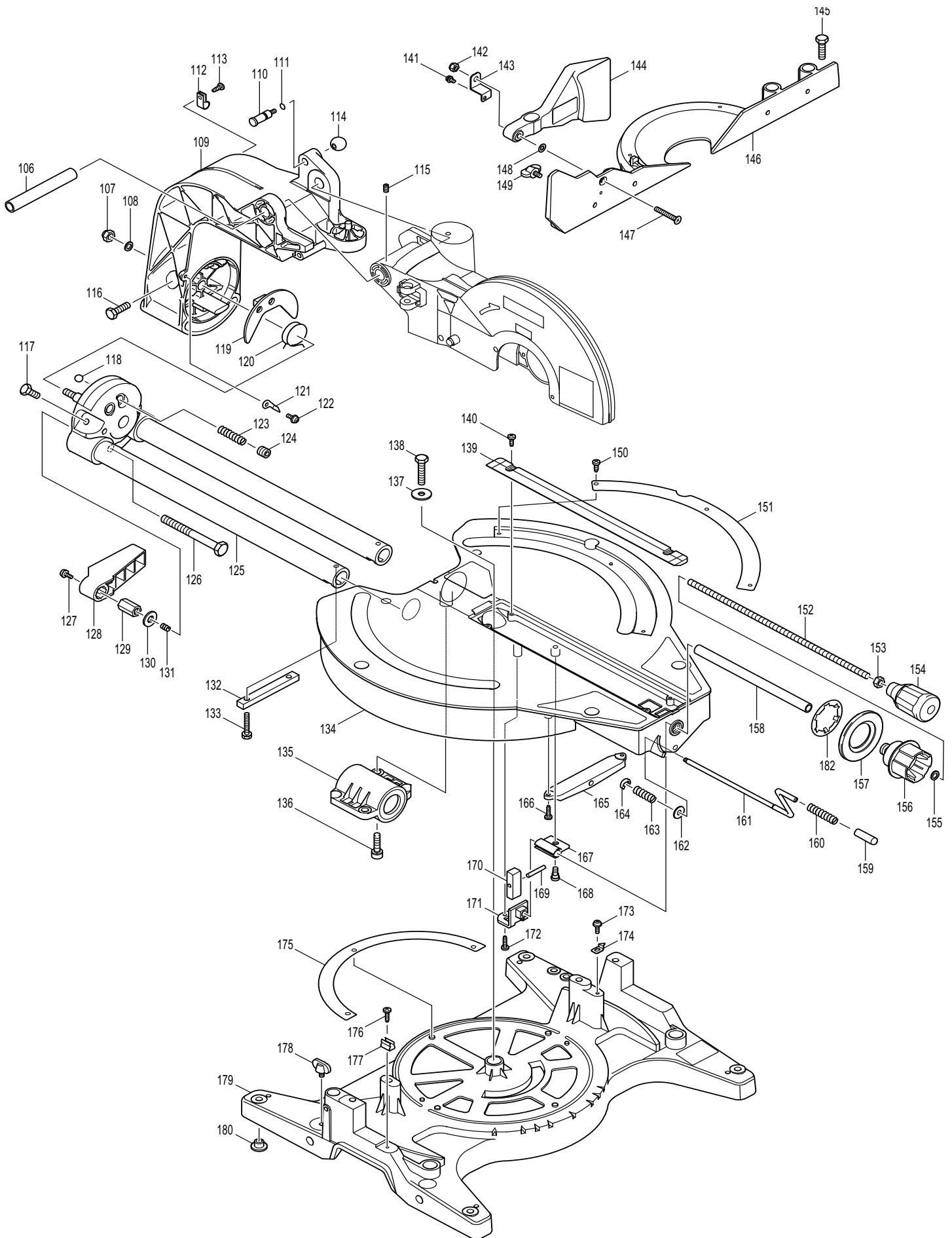

SCIE A ONGLETS  
GEHRUNGSSAEGE

LS1214F

MODÈLE / MODELL



POS	MAKITA-NR.	DESCRIPTION	BEZEICHNUNG	GA	CHF
1	265995-6	VIS 4X18	SCHRAUBE 4X18	P/E	
2	416075-3	COUVERCLE BOITIER MOTEUR	MOTORGEHAEUSEDECKEL	P/E	
3	265995-6	VIS 4X18	SCHRAUBE 4X18	P/E	
4	631238-2	REGULATEUR	REGLER	P/E	
5	645105-5	DEPARASITAGE	ENTSTOERUNGSFILTER	P/E	
6	911373-5	VIS M6X50	SCHRAUBE M6X50	P/E	
7	153907-0	BOITIER MOTEUR	MOTORGEHAEUSE	P/E	
8	181044-0	CHARBONS CB-153	KOHLN CB-153	P/E	
9	643650-4	COUVERCLE PORTE-CHARBONS	KOHLNHALTERDECKEL	P/E	
10	860634-9	PLAQUETTE MACHINE	MASCHINENSCHILD	P/E	
11	599508-4	STATOR	STATOR	P/E	
12	266059-9	VIS M5X75	SCHRAUBE M5X75	P/E	
13	416264-0	PROTECTION STATOR	STATORABDECKUNG	P/E	
14	211061-7	ROULEMENT BILLES 6000LLB	KUGELLAGER 6000LLB	P/E	
15	681642-5	RONDELLE ISOLANTE	ISOLIERSCHEIBE	P/E	
16	516738-2	ROTOR	ROTOR	P/E	
17	240001-8	VENTILATEUR 80	VENILATOR 80	P/E	
18	911223-4	VIS M5X16	SCHRAUBE M5X16	P/E	
19	285686-3	PALIER ROULEMENT 94	LAGERSCHILD 94	P/E	
20	211251-2	ROULEMENT A BILLES 6002LLB	KUGELLAGER 6002LLB	P/E	
21	961057-5	CIRCLIPS S-17	SEEGERRING S-17	P/E	
22	231928-3	BAGUE D'ARRET 8	ARRETIERUNGSRING 8	P/E	
23	256633-1	TIGE DE BLOCAGE	BLOCKIERUNGSSTIFT	P/E	
24	231240-1	RESSORT DE SERRAGE 7	DRUCKFEDER 7	P/E	
25	961018-5	BAGUE D'ARRET E-5	SEEGERRING E-5	P/E	
26	253804-1	RONDELLE 6	UNTERLAGSCHEIBE 6	P/E	
27	257163-5	BAGUE 6	RING	P/E	
28	345419-9	SUPPORT PROTECTION	SCHUTZFUEHRUNG	P/E	
29	922331-6	VIS IMBUS M6X20	IMBUSSCHRAUBE M6X20	P/E	
30	253804-1	RONDELLE 6	UNTERLAGSCHEIBE 6	P/E	
31	257163-5	BAGUE 6	RING	P/E	
32	316470-6	SUPPORT RESSORT	DRUCKFEDERSITZ	P/E	
33	233424-7	RESSORT 34	FEDER 34	P/E	
34	324458-2	AXE DE BLOCAGE	BLOCKIERUNGSSTIFT	P/E	
35	418610-3	BARRETTE	LEISTE	P/E	
36	266034-5	VIS CT 4X16	SCHRAUBE CT 4X16	P/E	
37	345416-5	LEVIER DE BLOCAGE	BLOCKIERHEBEL	P/E	
38	911113-1	VIS M4X10	SCHRAUBE M4X10	P/E	
39	961012-7	BAGUE D'ARRET E-6	SEEGERRING E-6	P/E	
40	324459-0	BARRETTE	LEISTE	P/E	
41	231633-2	RESSORT 8	FEDER 8	P/E	
42	421589-9	MANCHON	MANSCHETTE	P/E	
43	911113-1	VIS M4X10	SCHRAUBE M4X10	P/E	
44	345417-3	PLAQUETTE VERROUILLAGE	RIEGELUNGSPLATTE	P/E	
45	265995-6	VIS 4X18	SCHRAUBE 4X18	P/E	
46	125180-2	LAMPE COMPLETE AVEC BRAS	LAMPE KOMPLETT MIT ARM	P/E	
47	411478-6	BOUTON DE BLOCAGE	BLOCKIERKNOPF	P/E	
48	810966-4	ETIQUETTE PRECAUTION	WARNUNGSSCHILD	P/E	
49	682540-6	PROTECTION CABLE 10	KABELTUELLE 10	P/E	
50	665394-6	CABLE GD2X1 3M (NO 1)	KABEL GD2X1 3M (NR.1)	P/E	
51	687052-4	SERRE-CABLE	KABELKLEMME	P/E	
52	265995-6	VIS 4X18	SCHRAUBE 4X18	P/E	
53	414546-4	CAME D'INTERRUPTEUR	SCHALTERNOCKEN	P/E	
54	416000-4	LEVIER DE COMMANDE	SCHALTHEBEL	P/E	
55	654575-7	BORNIER	KONTAKTKLEMME	P/E	

POS	MAKITA-NR.	DESCRIPTION	BEZEICHNUNG	GA	CHF
56	231457-6	RESSORT 3	FEDER 3	P/E	
57	645200-1	DEPARASITAGE	ENTSTOERUNGSKONDENSER	P/E	
58	651923-1	INTERRUPTEUR	SCHALTER	P/E	
59	651941-9	INTERRUPTEUR	SCHALTER	P/E	
60	415999-0	LEVIER INTERRUPTEUR	SCHALTERHEBEL	P/E	
61	265995-6	VIS 4X18	SCHRAUBE 4X18	P/E	
62	183842-8	POIGNEE	HANDGRIFF	P/E	
63	921467-8	VIS 6 PANS M8X45	SCHRAUBE M8X45	P/E	
64	262003-4	BAGUE CAOUTCHOUC	GUMMIRING	P/E	
65	911323-0	VIS M6X16	SCHRAUBE M6X16	P/E	
66	421562-9	POIGNEE DE TRANSPORT	TRANSPORTGRIFF	P/E	
67	344420-1	EQUERRE DE POIGNEE	GRIFFWINKEL	P/E	
68	911323-0	VIS M6X16	SCHRAUBE M6X16	P/E	
69	911114-9	VIS M4X10	SCHRAUBE M4X10	P/E	
70	416133-5	RACCORD D'ASPIRATION	ABSAUGSTUTZEN	P/E	
71	213460-9	BAGUE-O 35	O-RING 35	P/E	
72	911113-1	VIS M4X10	SCHRAUBE M4X10	P/E	
73	265717-4	VIS DE REGLAGE M6X43	EINSTELLSCHRAUBE M6X43	P/E	
74	262001-8	BAGUE SYNTHETIQUE 5	KUNSTSTOFFRING 5	P/E	
75	317176-9	ARRET	STOPPER	P/E	
77	819064-1	AUTOCOLLANT MAKITA (M)	KLEBE-ETIKETTE MAKITA (M)	P/E	
78	183843-6	BOITIER LAME	BLATTGEHAEUSE	P/E	
79	345415-7	SUPPORT PROTECTION	SCHUTZFUEHRUNG	P/E	
80	423332-2	PROTECTION	SCHUTZ	P/E	
81	211031-6	ROULEMENT A BILLES 608LLB	KUGELLAGER 608LLB	P/E	
82	961054-1	CIRCLIPS S-14	SEEGERRING S-14	P/E	
83	226750-1	ENGRENAGE CONIQUE 35	KEGELZAHNRAD 35	P/E	
84	262074-1	BAGUE CAOUTCHOUC 20	GUMMIRING 20	P/E	
85	267035-6	RONDELLE 14	UNTERLAGSCHEIBE 14	P/E	
86	213675-8	BAGUE-O 54	O-RING 54	P/E	
87	316473-0	PALIER ROULEMENT	LAGERSCHILD	P/E	
88	254202-2	CLAVETTE 4	NUTKEIL 4	P/E	
89	322989-5	AXE	SPINDEL	P/E	
90	211278-2	ROULEMENT A BILLES 6203DDW	KUGELLAGER 6203DDW	P/E	
91	285828-9	COUVERCLE ROULEMENT	LAGERABDECKUNG	P/E	
92	257022-3	BAGUE DE REDUCTION 25/16/4 MM	REDUZIERRING 25/16/4 MM	P/E	
93	911223-4	VIS M5X16	SCHRAUBE M5X16	P/E	
94	224398-3	FLASQUE 61	FLANSCH 61	P/E	
95	257262-3	BAGUE 16	RING 16	P/E	
96	224398-3	FLASQUE 61	FLANSCH 61	P/E	
97	265405-3	BOULON M10X20	BOLZEN M10X20	P/E	
98	344473-0	PLAQUE CENTRALE	ZENTRIERPLATTE	P/E	
99	344038-8	COUVERCLE PLAQUE CENTRALE	ABDECKUNG ZENTRIERPLATTE	P/E	
100	265324-3	BOULON 6-PANS M8X12	6-KANT SCHRAUBE M8X12	P/E	
101	265008-3	VIS DE PIVOTEMENT	SCHRAUBE M5	P/E	
102	231613-8	RESSORT 45	FEDER 45	P/E	
103	418614-5	PROTECTION PLEXI	PLEXISCHUTZ	P/E	
104	253977-0	RONDELLE 6	UNTERLAGSCHEIBE 6	P/E	
105	911213-7	VIS M5X12	SCHRAUBE M5X12	P/E	
106	331428-4	DOUILLE	HUELSE	P/E	
107	252105-4	ECROU DE BLOCAGE M8-13	FESTSTELLMUTTER M8-13	P/E	
108	941201-0	RONDELLE 8	UNTERLAGSCHEIBE 8	P/E	
109	317756-1	BRAS	ARM	P/E	
110	322629-5	GOUPILLE D'ARRET	ARRETIERSTIFT	P/E	
111	213011-8	BAGUE-O 7	O-RING 7	P/E	

POS	MAKITA-NR.	DESCRIPTION	BEZEICHNUNG	GA	CHF
112	687042-7	SERRE-CABLE	KABELKLEMME	P/E	
113	266026-4	VIS CT 4X12	BLECHSCHRAUBE CT 4X12	P/E	
114	271601-3	BOULE 20 MM	KUGEL 20 MM	P/E	
115	251961-9	VIS M6X10	SCHRAUBE M6X10	P/E	
116	265455-8	VIS M8X28	SCHRAUBE M8X28	P/E	
117	265412-6	VIS M8X20	SCHRAUBE M8X20	P/E	
118	216003-6	BILLE D'ACIER 10	STAHLKUGEL 10	P/E	
119	345418-1	PLAQUETTE GUIDE	FUEHRUNGSPLATTE	P/E	
120	231626-9	RESSORT 28	FERDER 28	P/E	
121	413067-3	INDICATEUR	ANZEIGER	P/E	
122	911114-9	VIS M4X10	SCHRAUBE M4X10	P/E	
123	233168-9	RESSORT DE COMPRESSION	DRUCKFEDER	P/E	
124	266131-7	VIS SANS TETE M12X12	SCHRAUBENSTIFT M12X12	P/E	
125	151459-5	BARRE COULISSANTE	STANGE	P/E	
126	251662-9	BOULON M10X100	SCHRAUBE M10X100	P/E	
127	911113-1	VIS M4X10	SCHRAUBE M4X10	P/E	
128	416006-2	POIGNEE DE BLOCAGE	BLOCKIERUNGSGRIFF	P/E	
129	252144-4	DOUILLE 6-PANS M10	6-KANTHUELSE M10	P/E	
130	253024-7	RONDELLE 10	SCHEIBE 10	P/E	
131	231266-3	RESSORT 5	FEDER 5	P/E	
132	152542-1	BARRETTE DE LIAISON	VERBINDUNGSLISTE	P/E	
133	921356-7	BOULON 6-PANS M6X35	6-KANTSCHRAUBE M6X35	P/E	
134	153832-5	PLAQUE TOURNANTE COMPLETE	DREHPLATTE KOMPLETT	P/E	
135	152540-5	DOUILLE A BILLES 3064	KUGELBUECHSE 3064	P/E	
136	922451-6	VIS IMBUS M8X30	IMBUSSCHRAUBE M8X30	P/E	
137	253852-0	RONDELLE 8	UNTERLAGSCHEIBE 8	P/E	
138	265442-7	VIS M8X40	SCHRAUBE M8X40	P/E	
139	415209-5	ENTRETOISE	EINLAGE	P/E	
140	266026-4	VIS CT 4X12	BLECHSCHRAUBE CT 4X12	P/E	
141	911108-4	VIS M4X8	SCHRAUBE M4X8	P/E	
142	252014-7	ECROU M6-10	MUTTER M6-10	P/E	
143	344463-3	SUPPORT	HALTER	P/E	
144	153890-1	GUIDE SUPERIEUR	OBERE ANSCHLAGPLATTE	P/E	
145	265488-3	BOULON 6-PANS M8X30	6-KANTSCHRAUBE M8X30	P/E	
146	317757-9	BUTEE	ANSCHLAG	P/E	
147	912357-6	VIS TETE CONIQUE M6X35	SCHRAUBE M6X35	P/E	
148	253715-0	RONDELLE 6	UNTERLAGSSCHEIBE 6	P/E	
149	251887-5	VIS M6X10	SCHRAUBE M6X10	P/E	
150	266026-4	VIS CT 4X12	BLECHSCHRAUBE CT 4X12	P/E	
151	816326-8	GRADUATION ANGULAIRE	WINKELSKALA	P/E	
152	266132-5	VIS FILETEE M8X320	SCHRAUBENSTIFT M8X320	P/E	
153	931402-8	ECROU M8	MUTTER M8	P/E	
154	271314-6	POIGNEE 40	GRIFF 40	P/E	
155	941201-0	RONDELLE 8	UNTERLAGSCHEIBE 8	P/E	
156	152541-3	POIGNEE DE BLOCAGE	BLOCKIERUNGSKNOPF	P/E	
157	421863-5	CAPUCHON	ABDECKUNG	P/E	
158	331491-7	DOUILLE DE PROTECTION	SCHUTZHUELSE	P/E	
159	421563-7	GAINE PLASTIQUE	PLASTIKSCHLAUCH	P/E	
160	322924-3	RESSORT	FEDER	P/E	
161	322909-9	TRINGLE DE COMMANDE	BEDIENUNGSSTANGE	P/E	
162	253804-1	RONDELLE 6	UNTERLAGSCHEIBE 6	P/E	
163	231307-5	RESSORT	FEDER	P/E	
164	961018-5	BAGUE D'ARRET E-5	SEEGERRING E-5	P/E	
165	316899-6	TRAVERSE	TRAVERSE	P/E	
166	266034-5	VIS CT 4X16	SCHRAUBE CT 4X16	P/E	

POS	MAKITA-NR.	DESCRIPTION	BEZEICHNUNG	GA	CHF
167	344411-2	PLAQUETTE DE SERRAGE	KLEMMPLATTE	P/E	
168	251267-5	VIS M 6	SCHRAUBE M 6	P/E	
169	256196-7	GOUPILLE 5	STIFT 5	P/E	
170	331493-3	BLOC D'ARRET	ARRETIERUNGSBLOCK	P/E	
171	344412-0	SUPPORT	HALTER	P/E	
172	266034-5	VIS CT 4X16	SCHRAUBE CT 4X16	P/E	
173	266026-4	VIS CT 4X12	BLECHSCHRAUBE CT 4X12	P/E	
174	816128-2	FLECHE	PFEIL	P/E	
175	344477-2	BANDE DE GLISSEMENT	GLEITBAND	P/E	
176	266034-5	VIS CT 4X16	SCHRAUBE CT 4X16	P/E	
177	232075-3	RESSORT DE MAINTIEN	HALTEFEDER	P/E	
178	251887-5	VIS M6X10	SCHRAUBE M6X10	P/E	
179	153889-6	BASE COMPLETE	GRUNDPLATTE KOMPLETT	P/E	
180	286212-1	PIED CAOUTCHOUC	GUMMIFUSS	P/E	
181	253791-4	RONDELLE 25	U'SCHEIBE 25	P/E	
182	345494-5	ARRET	STOPPER	P/E	

**Accessoires + pièces spéciales:** (non illustrés )

**Zubehör + Spezial-Teile:** (in der Zeichnung nicht enthalten)

400	122523-9	SAC A POUSSIERE	STAUBSACK	A/Z	
401	410602-8	FERMETURE COULISSANTE 180 MM PROFIL	GLEITVERSCHLUSS 180 MM PROFIL	A/Z	
402	122540-9	ETAU VERTICAL	SCHRAUBSTOCK VERTIKAL	A/Z	
403	153896-9	GUIDE SUPERIEUR R	OBERE ANSCHLAGPLATTE R	A/Z	
404	411478-6	BOUTON DE BLOCAGE	BLOCKIERKNOPF	A/Z	
405	762001-3	EQUERRE DE REGLAGE	DREIECKLEHRE	A/Z	
406	251887-5	VIS M6X10	SCHRAUBE M6X10	A/Z	
407	322932-4	SUPPORT LATERAL	SEITENAUFPLAGE	A/Z	
408	B-03822	LAME MD D305	HM-BLATT D305	A/Z	
409	782212-4	CLE HEXAGONALE COUDEE 13MM-LS1013-1040	6-KANT-SCHLUESSEL 13 MM - LS1013/LS1040	A/Z	
410	817926-7	PLAQUETTE DE PRECAUTION	WARNZEICHEN	A/Z	
411	193730-1	TUBE FLUORESCENT	LEUCHTSTOFF-ROHR	A/Z	

**Accessoires + pièces spéciales:** (non illustrés )

**Zubehör + Spezial-Teile:** (in der Zeichnung nicht enthalten)

Changements techniques et de prix réservés / Preis- und technische Änderungen vorbehalten

GA >> P/E = Pièce/Ersatzteil, A/Z = Accessoires/Zubehör **Prix/Preise >> CHF EXCL. 7,6% TVA/MWST**