



2010.09

Bedienungsanleitung / Mode d'emploi

Doppelschleifer  
Touret double

DS-150



Technische Änderungen die dem Fortschritt oder der Sicherheit dienen sind jederzeit vorbehalten.

Sous réserve de modifications servant au progrès technique et à la sécurité.



---

## Consignes de sécurité

DS-150

---

Observer les directives générales de sécurité.

La mise en marche attentive et le maniement correct réduisent considérablement les risques d'accidents et de blessures graves. Le fait de ne pas lire les consignes peut avoir des blessures graves pour conséquence.

Cette machine est conçue pour l'usage prévu. Elle ne doit pas être modifiée ou reprogrammée.

Pour toutes questions ou incertitudes dans l'utilisation de la machine ou générales, se renseigner auprès du fournisseur.

---

## Remarques relatives à la sécurité

---

### **Le fait de ne pas lire les consignes peut avoir des blessures graves pour conséquence.**

Comme toutes les machines, cette scie à ruban à métaux comporte des dangers propres à l'utilisation et au maniement des machines en général. La mise en marche attentive et le maniement correct réduisent considérablement les risques d'accident. Par contre, la négligence des précautions élémentaires entraîne inévitablement le risque d'accident pour l'opérateur.

La conception de cette machine est spécifique à l'utilisation préconisée. Pour cette raison, nous déconseillons formellement toute utilisation pour des opérations non prévues par le constructeur et toute modification de la machine. Si vous avez des questions concernant l'utilisation et si vous ne trouvez pas la réponse dans ce mode d'emploi, veuillez demander conseil à votre distributeur qui vous assistera professionnellement.

### **Directives générales de sécurité et du maniement des machines**

1. Pour la sécurité personnelle, ne jamais mettre en marche une machine avant d'avoir étudié son mode d'emploi. Il vous fait connaître la machine et son maniement, explique ses possibilités et limites d'exploitation et informe des risques encourus du fait de négligences.
2. Maintenir les protections en parfait état de fonctionnement, ne pas les démonter.
3. Brancher les machines électriques, munies d'une fiche secteur avec terre, sur une prise avec contact de terre. En cas d'utilisation d'adaptateurs sans contact de terre, relier directement la borne de terre de la machine. Ne jamais mettre en marche une machine sans qu'elle soit mise à la terre.
4. Développer le réflexe de vérifier l'absence de toute pièce mobile à proximité des organes en mouvement.
5. Dégager un espace de travail suffisant autour de la machine. L'encombrement des plans de travail ou des zones de manœuvre provoque inévitablement des accidents.
6. Ne pas utiliser la machine dans un environnement à risques. Ne pas faire fonctionner les machines électriques dans des locaux humides; ne pas les exposer à la pluie. Veiller à ce que le plan de travail et la zone d'évolution de l'opérateur soit bien éclairé.
7. Eloigner les visiteurs et enfants de la machine et veiller à ce qu'ils gardent une distance de sécurité de la zone de travail.
8. Protéger le local de travail des accès non autorisés. Faire poser des serrures sur les portes ou poser un verrou sur l'interrupteur principal afin d'éviter la mise en marche par les enfants.
9. Veiller à ce que la machine ne travaille pas en surcharge. Le rendement est meilleur et l'utilisation gagne en sécurité si la machine est exploitée à l'intérieur de ses capacités limites.



2010.09

---

## Consignes de sécurité

DS-150

---

10. Ne pas utiliser la machine pour d'autres travaux, mais uniquement ceux pour lesquels elle a été conçue.
11. Porter les vêtements de travail appropriés. Eviter les habits flottants, les gants, écharpes, bagues, chaînettes ou colliers et autres bijoux pouvant être happés par les organes en mouvement. Porter des chaussures à semelles antiglissantes. Porter un couvre-chef enveloppant complètement les cheveux longs.
12. Porter toujours des lunettes de protection. Observer les directives de la prévention des accidents du travail.
13. Maintenir la machine en bon état. Consulter le mode d'emploi pour le nettoyage.
14. Débrancher la fiche secteur avant de procéder au changement des meules.
15. Contrôler les organes défectueux de la machine. Les organes de protection ou les pièces endommagées doivent être correctement réparés ou remplacés avant la poursuite du travail.
16. Ne jamais laisser une machine seule en état de marche. Couper systématiquement l'alimentation secteur et ne quitter la machine que lorsqu'elle s'est complètement arrêtée.
17. Ne jamais intervenir sur une machine sous l'effet de l'alcool, de certains médicaments ou de drogues.
18. Déconnecter la machine du réseau avant tout travail sur le système électrique ou sur le moteur, etc.

### **Installation électrique**

Le schéma du câblage électrique, contient les indications nécessaires au raccordement correct de la machine avec l'arrivée du réseau.

## Caractéristiques techniques

**DS-150**

Dimensions des meules	150 x 20 x 12,7 mm
Moteur	0,25 kW / 230 V / 2950 t/min
Poids	11,5 kg

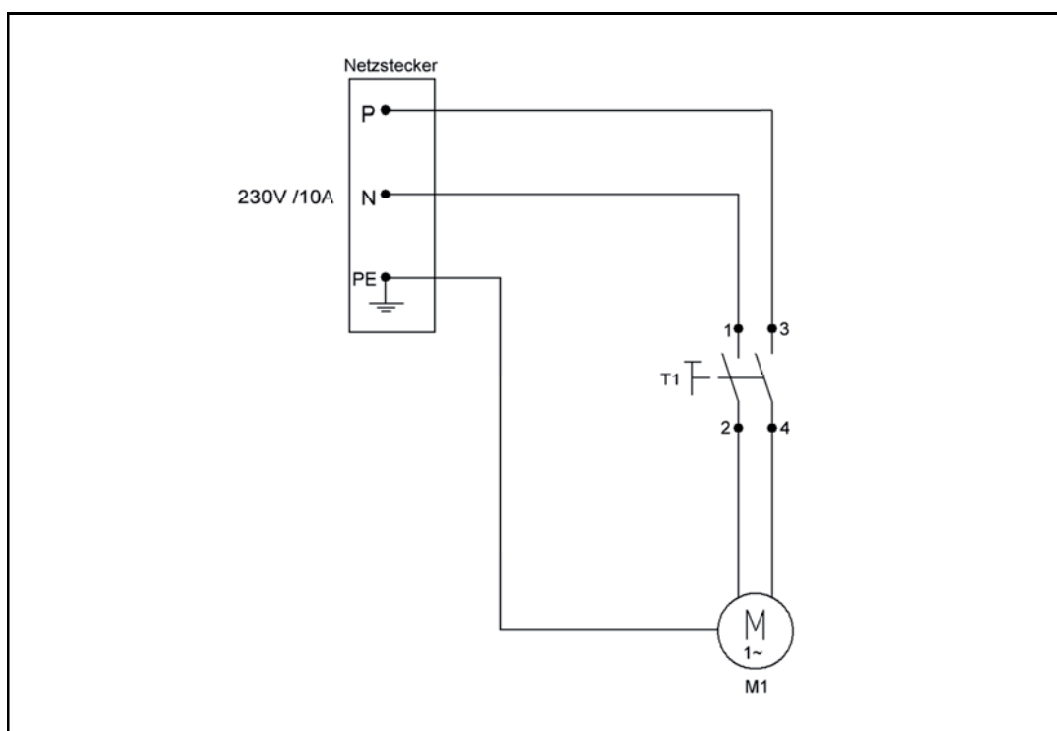

### Composants électriques DS-150

Abréviation	Désignation	Caractéristiques	Qté	Remarques
T1	Interrupteur		1	
M1	Moteur		1	
PE	Mise à terre		1	
Netzkabel	Câble		1	



2010.09

## Généralités

DS-150

Ce touret double DS-150 permet l'exécution des travaux d'affûtage les plus divers. Une utilisation correcte et un entretien conforme sont garantis pour un fonctionnement sûr d'une haute précision garanti pendant de nombreuses années.

La machine ne doit être utilisée qu'après une étude détaillée du mode d'emploi et seulement si toutes les opérations nécessaires à son emploi sont comprises et maîtrisées.

### Caractéristiques

La conception de cette machine permet d'effectuer des opérations d'affûtage de métaux les plus diverses.

La machine est construite avec précision. Un personnel qualifié ne rencontre pas de limite grâce à la simplicité de son utilisation.

Le corps de la machine en fonte grise vieillie est garant de précision, consécutive aux soins apportés lors de la fabrication.

