

A woman in a dark top and pants is operating an electric stair climber. The device is a motorized cart with a large front wheel and a smaller rear wheel, designed to carry heavy loads up and down stairs. It is currently on a carpeted staircase. The cart is loaded with several large, white, rectangular boxes secured with black straps. The woman is leaning forward, holding the handlebars. The background shows a modern office interior with glass railings, large windows, and warm lighting. An orange text box is overlaid on the right side of the image.

Elektrische Treppensteiger

Elektrische Treppensteiger

Basisinformation

So bringen Sie es rauf.

Treppen steigen leicht gemacht.

Für die Beförderung von schweren und besonders unhandlichen Lasten waren Stufen und Treppen lange Zeit ein nahezu unüberwindbares Hindernis. Mehrere Personen mussten Gegenstände oft unter hoher Verletzungsgefahr treppauf und treppab tragen.



Hievt die schwersten Lasten.

Elektrische Hubsysteme machen es einfach, verschiedenste Lasten über Stufen hinweg zu transportieren, auch über Wendeltreppen. Nicht nur der Sicherheit und der Ergonomie wird Rechnung getragen, sondern es werden auch die Produktivität und die Effizienz enorm gesteigert.

Die Treppensteiger, die MAPO anbietet, gelten als Spitzenprodukte am Markt und sind mittlerweile tausendfach bewährt. Dank ihrer einfachen Handhabung, der langen Lebensdauer und der ausgereiften Technik amortisieren sich die Anschaffungskosten bereits in kurzer Zeit.

Die von uns gelieferten Geräte unterliegen strengen Qualitätskontrollen. Jedes Gerät wird vor der Auslieferung in unserer eigenen Werkstatt getestet und geprüft.

Liftkar SAL – der leichte und handliche

Der Treppensteiger aus Aluminium, **Liftkar SAL**, ist der leichteste und flexibelste in unserer Treppensteiger-Familie. Das geringe Gewicht von nur 16 kg und die Modulbauweise mit verschiedenen Gerätetypen und umfangreichem Zubehör erlauben es, für jede mögliche Verwendung ein geeignetes Gerät zusammenzustellen. Der **Liftkar SAL** ist überall dort unentbehrlich, wo eine rasche und effiziente Auslieferung der verschiedensten Güter anfällt.

Liftkar MTK – der robuste

Der **Liftkar MTK** wird spielend leicht mit Gewichten von bis zu 310 kg fertig. Trotz seiner hohen Tragkraft bleibt der **Liftkar MTK** eine handliche Stapelkarre, bestens geeignet auch bei engen Platzverhältnissen. Unentbehrlich für den Transport von Tresoren, Öfen, Heizungsbrennern, Maschinen, Apparaten und vielem mehr.

Liftkar HD – stark und sicher!

Der Liftkar HD repräsentiert die neue Generation modular aufgebauter elektrischer Treppensteiger. Das ergonomische moderne Gerätedesign, die Spezial-Aluminiumrahmenkonstruktion, pannensichere Bereifung sowie die für Lasten bis zu 330kg geeignete ausgeklügelte Steigtechnologie vermitteln dem Benutzer ein sicheres Gefühl während der Fahrt auf der Treppe!

Innerhalb der Felgen geschützt angebrachte Stufenkantenbremsen sowie eine intelligente Steuerelektronik sorgen für höchste Bediensicherheit und einfache Handhabung!

Steprider – der Bärenstarke

Das Leichtgewicht schafft es, 1000 kg über Treppen zu transportieren. Die kompakte Bauweise ermöglicht das Manövrieren auf engstem Raum. Mittels Stützräder kann die Last angekippt und auf ebener Fläche leicht verfahren werden. Bis 500 kg schafft es eine Person, die Last selbstständig zu handeln.



Elektrische Treppensteiger

Inhalt

Wir sorgen für Bewegung.

► Inhaltsverzeichnis Elektrische Treppensteiger

► Liftkar SAL FOLD	60	► Liftkar MTK	68
► Liftkar SAL FOLD-L	61	► Liftkar MTK Zubehör	69
► Liftkar SAL ERGO	62	► Liftkar HD	70
► Liftkar SAL UNI	63	► Liftkar Universal, Dolly, Fold	71
► Liftkar SAL Schaufeln	64	► Steprider	72
► Liftkar SAL Optionen	65	► Steprider Zubehör	72
► Liftkar SAL Zubehör	66		



Grosses und Sperriges muss oft über Treppen transportiert werden.



Beim Treppensteiger hilft ein Mechanismus Stufe für Stufe.

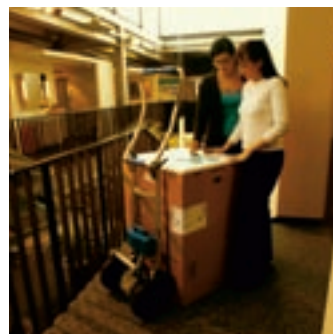

Die Schwerarbeit überlassen Sie besser der Ausrüstung als den Männern.



Solide Verarbeitung für viele Jahre. Ein treuer Begleiter.

► Liftkar SAL

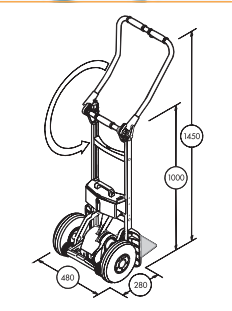

Liftkar FOLD

Durch die modulare Bauweise können wir für Ihre Last das optimale Modell anbieten.

- Zuerst wählen Sie das für Sie am besten geeignete Basismodell.
- Anschliessend stehen drei Motorisierungen mit unterschiedlicher Hubkraft und Geschwindigkeit zur Auswahl.
- Um Ihre Last optimal aufzunehmen, bieten wir verschiedene Schaufeltypen an

- Extrem leicht: 16 kg Eigengewicht und 4 kg für den Schnellwechselakku
- 2 Geschwindigkeitseinstellungen: langsam/schnell
- Intelligente Hubeinheit: Startet automatisch beim Herunterfahren
- Komfortable, grosse Luftreifen Ø 260 x 85 mm, Standard schwarz

Der Schnellwechsel-Akku und das Netzladegerät gehören zum Gesamtpaket. Des Weiteren ist die klappbare Schaufelbefestigung im Standardpaket inkludiert. Zusätzlich gibt es Modelloptionen, z.B. pannensichere Reifen oder fixierte Schaufelbefestigung. Diese Optionen werden gleich im Werk montiert.

Kfz-Ladegeräte, Gurte usw. finden Sie beim Zubehör.

Einsatz z.B. bei Weissgut: liegt der Schwerpunkt der Last weit vorne, klappt man den Bügel auch weiter nach vorne, um die Last somit im Gleichgewicht halten zu können. Platzsparend beim Transport im Fahrzeug, da das Gerät zusammengeklappt werden kann.

ohne Schaufel, aber inklusive:

- 1 Stück Schnellwechsel-Akku Art.-Nr. E/1543.004110
- 1 Stück Netzladegerät 100-230 VAC Art.-Nr. E/1543.930606
- klappbare Schaufelbefestigung



Art.-Nr.	Modell	Tragkraft kg	Geschwindigkeit Stufen/min	Batteriekapazität volle Last	Batteriekapazität halbe Last	Preis CHF (exkl. MWST)
M/1543.030708	SAL 110 FOLD	110	48	ca. 260 Stufen	ca. 350 Stufen	auf Anfrage
M/1543.030707	SAL 140 FOLD	140	35	ca. 220 Stufen	ca. 300 Stufen	auf Anfrage
M/1543.030723	SAL 170 FOLD	170	29	ca. 200 Stufen	ca. 280 Stufen	auf Anfrage

► **Liftkar SAL**

Liftkar FOLD-L

Durch die modulare Bauweise können wir für Ihre Last das optimale Modell anbieten.

- Zuerst wählen Sie das für Sie am besten geeignete Basismodell.
- Anschliessend stehen drei Motorisierungen mit unterschiedlicher Hubkraft und Geschwindigkeit zur Auswahl.
- Um Ihre Last optimal aufzunehmen, bieten wir verschiedene Schaufeltypen an

- Extrem leicht: 16 kg Eigengewicht und 4 kg für den Schnellwechselakku
- 2 Geschwindigkeitseinstellungen: langsam/schnell
- Intelligente Hubeinheit: Startet automatisch beim Herunterfahren
- Komfortable, grosse Luftreifen Ø 260 x 85 mm, Standard schwarz

Der Schnellwechsel-Akku und das Netzladegerät gehören zum Gesamtpaket. Des Weiteren ist die klappbare Schaufelbefestigung im Standardpaket inkludiert. Zusätzlich gibt es Modelloptionen, z.B. pannensichere Reifen oder fixierte Schaufelbefestigung. Diese Optionen werden gleich im Werk montiert.

Kfz-Ladegeräte, Gurte usw. finden Sie beim Zubehör.

Ist der Bügel zurückgeklappt, so haben Sie eine herkömmliche Sackkarre. Auf der Treppe wird er hochgeklappt und ist dann ergonomisch wie der ERGO, aber auch für hohe Lasten geeignet. Wird in der Getränkezustellung auch für hohe Kistenstapel verwendet.

ohne Schaufel, aber inklusive:

- 1 Stück Schnellwechsel-Akku Art.-Nr. E/1543.004110
- 1 Stück Netzladegerät 100-230 VAC Art.-Nr. E/1543.930606
- klappbare Schaufelbefestigung

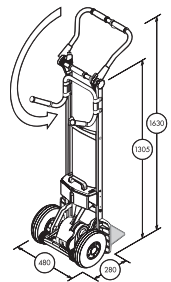

Art.-Nr.	Modell	Tragkraft kg	Geschwindigkeit Stufen/min	Batteriekapazität volle Last	Batteriekapazität halbe Last	Preis CHF (exkl. MWST)
M/1543.030717	SAL 110 FOLD-L	110	48	ca. 260 Stufen	ca. 350 Stufen	auf Anfrage
M/1543.030716	SAL 140 FOLD-L	140	35	ca. 220 Stufen	ca. 300 Stufen	auf Anfrage
M/1543.030724	SAL 170 FOLD-L	170	29	ca. 200 Stufen	ca. 280 Stufen	auf Anfrage

► Liftkar SAL



Liftkar ERGO

Durch die modulare Bauweise können wir für Ihre Last das optimale Modell anbieten.

- Zuerst wählen Sie das für Sie am besten geeignete Basismodell.
- Anschliessend stehen drei Motorisierungen mit unterschiedlicher Hubkraft und Geschwindigkeit zur Auswahl.
- Um Ihre Last optimal aufzunehmen, bieten wir verschiedene Schaufeltypen an

- Extrem leicht: 16 kg Eigengewicht und 4 kg für den Schnellwechselakku
- 2 Geschwindigkeitseinstellungen: langsam/schnell
- Intelligente Hubeinheit: Startet automatisch beim Herunterfahren
- Komfortable, grosse Luftreifen Ø 260 x 85 mm, Standard schwarz

Der Schnellwechsel-Akku und das Netzladegerät gehören zum Gesamtpaket. Des Weiteren ist die klappbare Schaufelbefestigung im Standardpaket inkludiert. Zusätzlich gibt es Modelloptionen, z.B. pannensichere Reifen oder fixierte Schaufelbefestigung. Diese Optionen werden gleich im Werk montiert.

Kfz-Ladegeräte, Gurte usw. finden Sie beim Zubehör.

Die kleinen und wendigen Stapler werden überall dort eingesetzt, wo in niedrigen Räumen und schmalen Gängen, in engen Waggons und Containern Güter zu transportieren und zu stapeln sind.

ohne Schaufel, aber inklusive:

- 1 Stück Schnellwechsel-Akku Art.-Nr. E/1543.004110
- 1 Stück Netzladegerät 100-230 VAC Art.-Nr. E/1543.930606
- klappbare Schaufelbefestigung

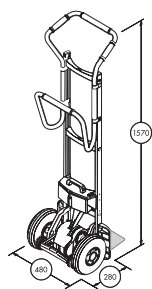

Art.-Nr.	Modell	Tragkraft kg	Geschwindigkeit Stufen/min	Batteriekapazität volle Last	Batteriekapazität halbe Last	Preis CHF (exkl. MWST)
M/1543.030705	SAL 110 ERGO	110	48	ca. 260 Stufen	ca. 350 Stufen	auf Anfrage
M/1543.030704	SAL 140 ERGO	140	35	ca. 220 Stufen	ca. 300 Stufen	auf Anfrage
M/1543.030722	SAL 170 ERGO	170	29	ca. 200 Stufen	ca. 280 Stufen	auf Anfrage

► Liftkar SAL

Liftkar UNI

Durch die modulare Bauweise können wir für Ihre Last das optimale Modell anbieten.

- Zuerst wählen Sie das für Sie am besten geeignete Basismodell.
- Anschliessend stehen drei Motorisierungen mit unterschiedlicher Hubkraft und Geschwindigkeit zur Auswahl.
- Um Ihre Last optimal aufzunehmen, bieten wir verschiedene Schaufeltypen an
- Extrem leicht: 16 kg Eigengewicht und 4 kg für den Schnellwechselakku
- 2 Geschwindigkeitseinstellungen: langsam/schnell
- Intelligente Hubeinheit: Startet automatisch beim Herunterfahren
- Komfortable, grosse Luftreifen Ø 260 x 85 mm, Standard schwarz

Der Schnellwechsel-Akku und das Netzladegerät gehören zum Gesamtpaket. Des Weiteren ist die klappbare Schaufelbefestigung im Standardpaket inkludiert. Zusätzlich gibt es Modelloptionen, z.B. pannensichere Reifen oder fixierte Schaufelbefestigung. Diese Optionen werden gleich im Werk montiert.

Kfz-Ladegeräte, Gurte usw. finden Sie beim Zubehör.

Typisch für hohe Lasten und gleicht am meisten einer normalen Sackkarre.

ohne Schaufel, aber inklusive:

- 1 Stück Schnellwechsel-Akku Art.-Nr. E/1543.004110
- 1 Stück Netzladegerät 100-230 VAC Art.-Nr. E/1543.930606
- klappbare Schaufelbefestigung

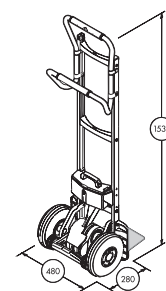

Art.-Nr.	Modell	Tragkraft kg	Geschwindigkeit Stufen/min	Batteriekapazität volle Last	Batteriekapazität halbe Last	Preis CHF (exkl. MWST)
M/1543.030702	SAL 110 UNI	110	48	ca. 260 Stufen	ca. 350 Stufen	auf Anfrage
M/1543.030701	SAL 140 UNI	140	35	ca. 220 Stufen	ca. 300 Stufen	auf Anfrage
M/1543.030721	SAL 170 UNI	170	29	ca. 200 Stufen	ca. 280 Stufen	auf Anfrage

Schaufeln

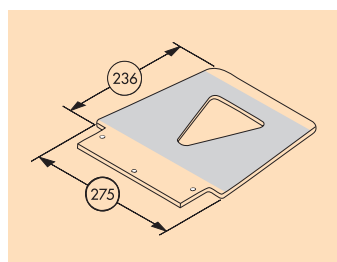

1 Art.-Nr. E/1543.030025
Schaufel Standard

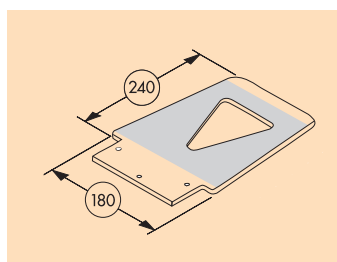

2 Art.-Nr. E/1543.930010
Schaufel CH

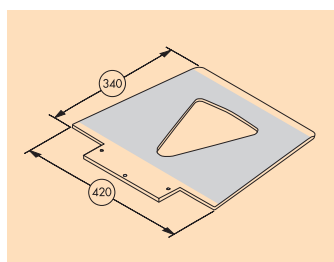

3 Art.-Nr. E/1543.930003
Schaufel G

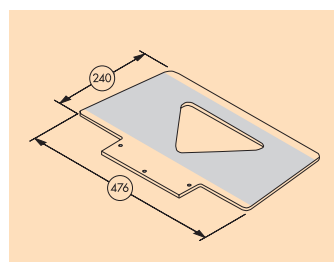

4 Art.-Nr. E/1543.930030
Schaufel GS

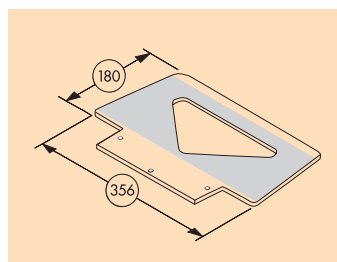

5 Art.-Nr. E/1543.930018
Schaufel WL

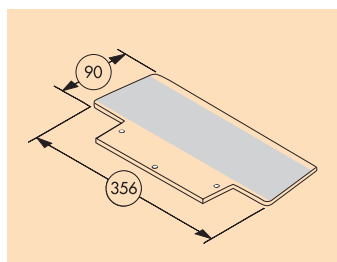

6 Art.-Nr. E/1543.930008
Schaufel W

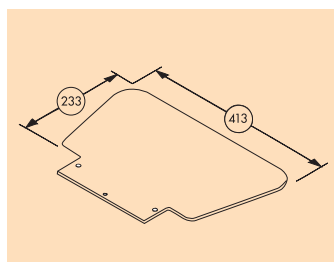

7 Art.-Nr. E/1543.930001
Schaufel V

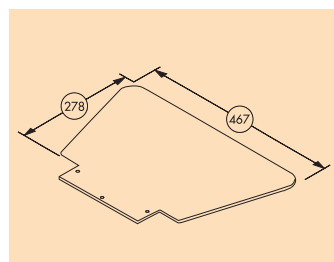

8 Art.-Nr. E/1543.930002
Schaufel LH

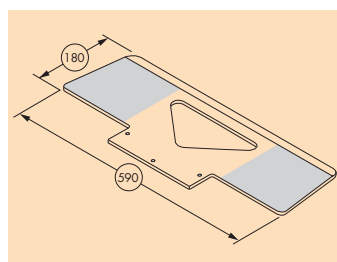

9 Art.-Nr. E/1543.930074
Schaufel XWL

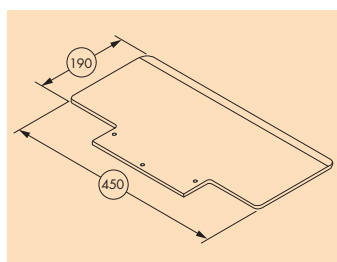

10 Art.-Nr. E/1543.930085
Schaufel DS-NG

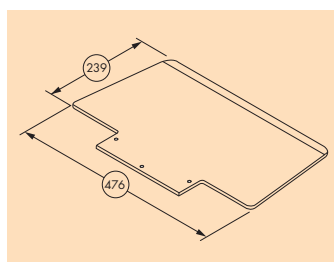

11 Art.-Nr. E/1543.930084
Schaufel GS-NG



12 Art.-Nr. E/1543.930125
Schaufel für Kunststoffkisten

Art.-Nr.	L	B	H	Bezeichnung	Verwendung	Preis CHF (exkl. MWST)
1 E/1543.030025	275	236	7	Schaufel Standard	mit Längsrillen gegen seitliches Verrutschen	auf Anfrage
2 E/1543.930010	180	240	7	Schaufel CH	für Getränkekisten	auf Anfrage
3 E/1543.930003	420	340	7	Schaufel G	für grosse Pakete	auf Anfrage
4 E/1543.930030	476	239	7	Schaufel GS	Wird unter anderem in der Getränkeindustrie eingesetzt; breit genug, um Fässer und Kisten stabil auf der Schaufel aufliegen zu lassen.	auf Anfrage
5 E/1543.930018	356	180	7	Schaufel für WL	u.a. für Weissgut, Automatenbefüllung	auf Anfrage
6 E/1543.930008	256	90	7	Schaufel W	–	auf Anfrage
7 E/1543.930001	413	233	5	Schaufel V	Schaufel wird z.B. zum Transport von Sauerstoffbehältern eingesetzt; maximale Belastbarkeit 90 kg	auf Anfrage
8 E/1543.930002	467	278	5	Schaufel LH	Schaufel wird z.B. zum Transport von Sauerstoffbehältern eingesetzt; maximale Belastbarkeit 90 kg	auf Anfrage
9 E/1543.930074	590	180	7	Schaufel XWL	u.a. für Weissgut	auf Anfrage
10 E/1543.930085	450	190	7	Schaufel DS-NG	für Kartonware	auf Anfrage
11 E/1543.930084	476	239	7	Schaufel GS-NG	für Kartonware	auf Anfrage
12 E/1543.930125				Schaufel für Kunststoffkisten	max. Kistenbreite 550 mm Aufstehende Kanten verhindern seitliches Wegrutschen. 40 mm hohe Füsse vorne ergeben eine leichte Rückwärtsstellung des LIFTKAR. Kisten liegen dadurch am Rahmen an. Nur mit fixierter Schaufelbefestigung verwenden.	auf Anfrage

Optionen

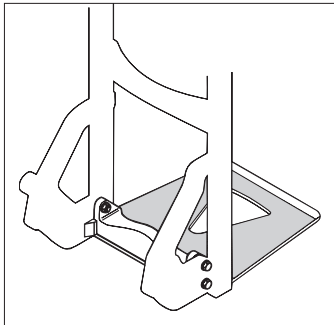

1 Art.-Nr. E/1543.930103
Fixierte Schaufelbefestigung



2 Art.-Nr. E/1543.930126
Verbreiterungsbügel, 344 mm



3 Art.-Nr. E/1543.930105
Mittelstrebe mit extra Sprosse



4 Art.-Nr. E/1543.930131
Verbreiterungsbügel, 860 mm



5 Art.-Nr. E/1543.930133
Mittelbalken



6 Art.-Nr. E/1543.930109
Graue Luftbereifung



7 Art.-Nr. E/1543.930119
Bereifung pannensicher



8 Art.-Nr. E/1543.930111
Spurverbreiterung



9 Art.-Nr. E/1543.930132
Wasserflaschenträger



10 Art.-Nr. E/1543.930140
Akku-Sicherungsbügel

Art.-Nr.	Bezeichnung	Preis CHF (exkl. MWST)
1 E/1543.930103	Fixierte Schaufelbefestigung (statt klappbar), Mehrpreis	auf Anfrage
2 E/1543.930126	Verbreiterungsbügel für Weissgut, pro Paar, Länge 344 mm	auf Anfrage
3 E/1543.930105	Mittelstrebe mit extra Sprosse UNI, ERGO	auf Anfrage
4 E/1543.930131	Verbreiterungsbügel für Weissgut, pro Paar, Länge 860 mm, für Modelle ERGO, UNI und FOLD-L	auf Anfrage
5 E/1543.930133	Mittelbalken breit, flache Auflagefläche für UNI/ERGO	auf Anfrage
6 E/1543.930109	Graue Luftbereifung, nicht kreidend, Felge blau, pro Paar, Mehrpreis	auf Anfrage
7 E/1543.930119	Bereifung pannensicher, grau, Felge grau, pro Paar, Mehrpreis	auf Anfrage
8 E/1543.930111	Spurverbreiterung um 80 mm, pro Paar, Mehrpreis	auf Anfrage
9 E/1543.930132	Wasserflaschenträger für 6 Flaschen montiert, fixierte Schaufel für 2 Flaschen und 4 klappbare Flaschenträger	auf Anfrage
10 E/1543.930140	Akku-Sicherungsbügel	auf Anfrage

► Liftkar SAL

Laden im Fahrzeug



1 Art.-Nr. E/1543.930600
Kfz-Ladegerät



2 Art.-Nr. E/1543.930114
Akkualterung mit Ladegerät

Art.-Nr.	Bezeichnung	Preis CHF (exkl. MWST)
1 E/1543.930600	Kfz-Ladegerät BC 10-30 VDC-SAL	auf Anfrage
2 E/1543.930114	Akkualterung einfach mit Ladegerät, inkl. Kfz-Ladegerät BC 10-30 VDC-SAL	auf Anfrage

Zubehör



3 Art.-Nr. E/1543.930606
Netzladegerät



4 Art.-Nr. E/1543.004110
Schnellwechsel-Akku



5 Art.-Nr. E/1543.930006
Sicherungsgurt 1,40 m
25 mm breit



6 Art.-Nr. E/1543.930007
Sicherungsgurt 2,70 m
25 mm breit



7 Art.-Nr. E/1543.930123
Sicherungsgurt 3,20 m
50 mm breit



8 Art.-Nr. E/1543.930107
Flaschenhalter zweifach
Ø 204 mm



9 Art.-Nr. E/1543.930108
Fasshaken



10 Art.-Nr. E/1543.930129
Klappptisch 600 x 590 mm

Art.-Nr.	Bezeichnung	Preis CHF (exkl. MWST)
3 E/1543.930606	Netzladegerät BC 100-230 VAC	auf Anfrage
4 E/1543.004110	Schnellwechsel-Akku BU-SAL, 24 VDC, 5 Ah	auf Anfrage
5 E/1543.930006	Sicherungsgurt SP-SAL-1,40 m (25 mm)	auf Anfrage
6 E/1543.930007	Sicherungsgurt SP-SAL-2,70 m (25 mm)	auf Anfrage
7 E/1543.930123	Sicherungsgurt SP-SAL-3,20 m (25 mm)	auf Anfrage
8 E/1543.930107	Flaschenhalter zweifach Ø 204 mm	auf Anfrage
9 E/1543.930108	Fasshaken	auf Anfrage
10 E/1543.930129	Klappptisch Plattform 600 x 590 mm, Höhe 600 mm, inkl. Montagezapfen, verwendbar mit Schaufel WL und Schaufel XWL, klappbar oder fixiert	auf Anfrage

► Liftkar SAL

Aufsatz Türtransport zu LIFTKAR SAL FOLD

Dieser Aufsatz aus Aluminium ermöglicht es, Türen, Platten, Fenster und andere flächige Bauelemente bis zu 1265 mm Breite alleine über die Hindernisse wie Treppen zu transportieren. Die Filzauflage schützt das Transportgut gegen Beschädigungen.

Der Aufsatz ist sehr kompakt, demontierbar und passt mit seinem geringen Platzbedarf von 1100 x 765 mm in den Kofferraum von jedem Pkw.



① Art.-Nr. E/1543.930000

Art.-Nr.	Höhe mm	Breite verstellbar mm	Länge mm	Preis CHF (exkl. MWST)
① E/1543.930000	1100	765–1265	–	auf Anfrage
② E/1543.930300	–	–	1750	auf Anfrage

② Art.-Nr. E/1543.930300
Zurrgurte
1750 mm

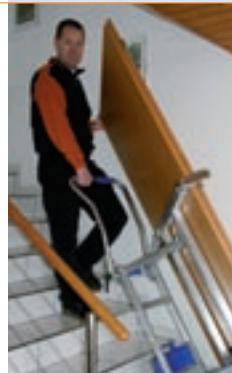

① Art.-Nr. E/1543.930000
Türtransport-Aufsatz

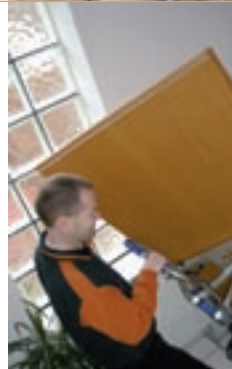

► Liftkar MTK



Modell Liftkar MTK 190

Liftkar, die besondere Transportkarre

Dieses Gerät mit elektrischem Hubsystem ist für jeden unentbehrlich, der schwere und unhandliche Lasten transportiert:

- Eine Person
- kann bis zu 190 kg problemlos, sicher und schnell (16–18 Stufen pro Minute)
- über fast alle Treppen (auch Wendeltreppen) bequem und stossfrei (durch Luftbereifung) auf der Ebene bewegen.

Die Anschaffung amortisiert sich daher schon nach kurzer Zeit.

Liftkar einfach zu bedienen und vielfältig einsetzbar

Das Kernstück des Gerätes, die elektrische Hebevorrichtung mit Kurbelantrieb, wird über eine elektronische Leistungsschaltung mittels Taster an den rechten Griffen gesteuert. Eine Rutschnabe verhindert dabei die mechanische Überlastung des Gerätes. Doppelte Handgriffe und ein knickbarer Rahmen geben in jeder Position die optimale Kontrolle über die Last.

Das Gerät verfügt über einen praktischen Schnellwechselakku. Um einen Dauerbetrieb zu gewährleisten, kann die Batterie auch mit einem speziellen Autoladegerät schnell und überall aufgeladen werden.

inklusive:

- Schnellwechsel-Akku BU Art.-Nr. E/1543.100500
- Netzladegerät BC 100-230 VAC-MTK Art.-Nr. E/1543.100501
- Sicherungsgurt SB-3,5 m mit Ratsche und 2 Haken Art.-Nr. E/1543.100503



Standard ohne Bremsen, jedoch nachrüstbar, siehe Optionen



Art.-Nr.	Tragkraft kg	Steiggeschwindigkeit Stufen/min	Batteriekapazität Stufen	Eigen-gewicht kg	Gesamt-höhe mm	Rahmen-breite mm	Durchfahr-breite mm	Schaufel-tiefe mm	Preis CHF <small>(exkl. MWST)</small>
M/1543.100119	190	16–18	170	32	1520	380	510	195	auf Anfrage
M/1543.100119B*	190	16–18	170	32	1520	380	510	195	auf Anfrage
M/1543.100118	310	8–9	60	35	1620	380	580	195	auf Anfrage

* mit Bremse

Zubehör



1 Art.-Nr. E/1543.100500
Schnellwechsel-Akku



2 Art.-Nr. E/1543.100501
Netzladegerät



3 Art.-Nr. E/1543.100502
KFZ-Ladegerät



4 Art.-Nr. E/1543.100503
Sicherungsgurt



5 Art.-Nr. E/1543.100516
Schaufelaufsatz
SA-F 400 mm/SA-F 500 mm



6 Art.-Nr. E/1543.100577
Schaufelaufsatz 400 x 400 mm/
500 x 500 mm E/1543.100578
600 x 600 mm E/1543.100579

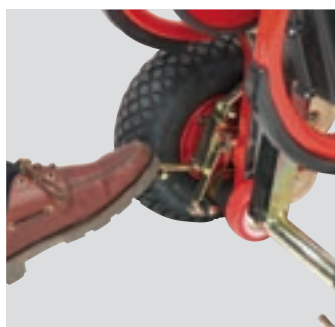

7 Art.-Nr. E/1543.100533
Automatische Bremse

Art.-Nr.	Bezeichnung	Preis CHF (exkl. MWST)
1 E/1543.100500	Schnellwechsel-Akku BU	auf Anfrage
2 E/1543.100501	Netzladegerät BC 100-230 VAC-MTK	auf Anfrage
3 E/1543.100502	Kfz-Ladegerät BC 10-30 VDC-MTK	auf Anfrage
4 E/1543.100503	Sicherungsgurt SB-3,5 m mit Ratsche und 2 Haken	auf Anfrage
5 E/1543.100516	Schaufelaufsatz mit 2 Lenkrollen SA-F 400 mm	auf Anfrage
6 E/1543.100513	Schaufelaufsatz mit 2 Lenkrollen SA-F 500 mm	auf Anfrage
6 E/1543.100577	Schaufelaufsatz 400 x 400 mm	auf Anfrage
6 E/1543.100578	Schaufelaufsatz 500 x 500 mm	auf Anfrage
6 E/1543.100579	Schaufelaufsatz 600 x 600 mm	auf Anfrage
6 E/1543.100559	Schaufelaufsatz B 590 x T 300 mm	auf Anfrage
6 E/1543.100560	Schaufelaufsatz B 800 x T 190 mm	auf Anfrage
7 E/1543.100533	Automatische Bremse für MTK 190 (ohne Montage)	auf Anfrage

► Liftkar HD 330



Optional:
Schaufel-
verlängerung

Mit der Liftkar-HD-Serie erweitern wir die Produktreihe modular aufgebauter elektrischer Treppensteiger für Belastungen bis zu 330 kg!

Ziel dieser Entwicklung ist, die Vorteile der bereits seit Jahren im Markt sehr gut etablierten Treppensteigermodelle Liftkar SAL und Liftkar MTK mit einer neuen Generation von elektrischen Treppensteigern für den Gewichtsbereich über 170 kg zu vereinen.

Eine extrastark ausgeführte Rahmenkonstruktion aus Aluminium (gebaut aus patentierten SANO-Spezialprofilen!), neu gestaltete Haupträder mit innovativem Bremssystem, geschützt innerhalb der Aluminiumfelgen platziert, sowie ein optimiertes Steigsystem machen diese Maschine extrem benutzerfreundlich und sicher! Zum leichten und mühelosen Fahren auf der Ebene sind die Haupträder mit pannensicherer Bereifung und hochwertigen Präzisionskugellagern ausgestattet.

Vorteile:

- ▶ Gewicht sparende, modulare Leichtmetallbauweise
- ▶ Leistungsstarke, gleichgewichtsoptimierte Steigereinheit
- ▶ Innerhalb der Felgen geschützt angeordnetes innovatives Stufenkantenbremssystem
- ▶ Bremsfunktion während der Fahrt auf ebenem Gelände ausschaltbar
- ▶ Pannensichere Bereifung mit breiter, elastischer Lauffläche, hervorragend geeignet für den Einsatz auch auf Baustellen, Kopfsteinpflaster und unbefestigten Böden etc.
- ▶ Intelligente Steuerelektronik für sicheren Einsatz in den verschiedensten Transportsituationen
- ▶ Modernes, ergonomisches Gerätedesign

Eigenschaften:

- ▶ Robuster Rahmen aus patentierten 3-Kammer-SANO-Aluminiumprofilen
- ▶ Leichtmetallfelgen in ansprechendem, neuem Design, ausgestattet mit pannensicheren Reifen
- ▶ Fixierte Schaufel (Grösse 530 x 183 mm)
- ▶ Gummierte Verbreiterungsbügel für schonenden Lastentransport
- ▶ Optimierte Hubeinheit für ausbalanciertes Lastenheben
- ▶ Leichtbauweise – trotzdem sehr robust und extrem belastbar!
- ▶ 2 Geschwindigkeiten
- ▶ 2 Antriebsarten (Einstufenbetrieb, durchgehender Betrieb)
- ▶ Innovatives Stufenkanten-Bremssystem
- ▶ Neu gestaltete aufsteckbare Schaufelerweiterung mit Lenkrollen
- ▶ Stufen Auf/Ab – Schalter links und rechts am Griffteil
- ▶ Intelligente Elektronik mit LED-Sicherheitsanzeige für Überlast, Neigungswinkel, Batteriezustand – für Sicherheit und Kontrolle in jeder Situation!

inklusive:

- ▶ Schnellwechsel-Akku Art.-Nr. E/1543.004110
- ▶ Netzladegerät Art.-Nr. E/1543.930606
- ▶ Sicherungsgurt Art.-Nr. E/1543.930123
- ▶ fix montierte Aluminiumschaufel 530 x 183 mm (B x T)

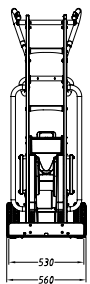
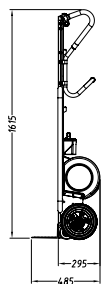

► Liftkar HD – Der Schwertransporter

- Gewicht sparende, modulare Leichtmetallbauweise
- Robuste Rahmenkonstruktion aus doppelt angeordneten, patentierten SANO - Aluminiumprofilen
- Ergonomisch gestalteter Griffteil mit rutschfester Gummierung
- Anordnung der Taster «Auf/Ab» auf beiden Seiten des Griffteils für optimale Bedienung (Rechts-/Linkshänder)

Liftkar HD Universal

Die universale Lösung zum Transport von hohen und schweren Lasten über alle Arten von Treppen. Schaltschränke, Getränkeautomaten, Spielautomaten, schwere Kistenstapel, Speicherbehälter und vieles mehr, wenn das Ihre Transporte sind, dann bietet Ihnen der Liftkar HD Universal die perfekte Lösung! Die schlanke Bauweise im Verbund mit der genialen Steigtechnologie lässt Sie auch gewendelte Treppen meistern!

1 Art.-Nr. M/1543.060701
Liftkar HD Universal

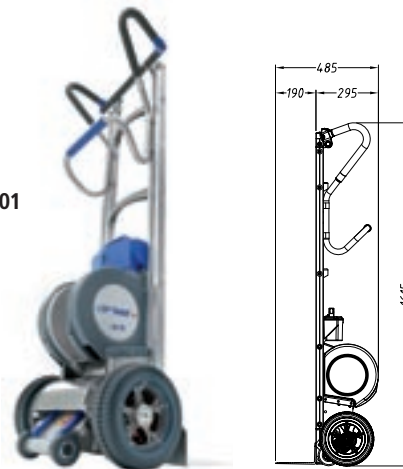

Liftkar HD Dolly

Transporte sowohl auf der Ebene als auch über verschiedenste Arten von Treppen, wenn Sie dafür eine Lösung suchen, dann empfehlen wir die Kombination aus Liftkar HD Universal mit fix angebautem, ausklapppbarem Dollysystem!

2 Art.-Nr. M/1543.060706
Liftkar HD Dolly



Liftkar HD Fold

Heizkessel, Kopierer, Safes, schwere Motoren etc., wenn das Ihre hauptsächlichlichen Transportgüter sind, dann empfehlen wir Ihnen unseren Liftkar HD Fold!

3 Art.-Nr. M/1543.060705
Liftkar HD Fold



4 Art.-Nr. E/1543.960101
Aufsatzschaufel
5 Art.-Nr. E/1543.960105
Aufsatzschaufel

Art.-Nr.	Geschwindigkeit Stufe 1	Geschwindigkeit Stufe 2	Reichweite bei 200 kg	Reichweite bei 250 kg	Reichweite bei 300 kg	Schaufelbreite	Schaufeltiefe	Eigen-gewicht	Preis CHF
	Stufen/min	Stufen/min	Stufen	Stufen	Stufen	mm	mm	kg	(exkl. MWST)
1 M/1543.060701	ca. 6	ca. 10	ca. 220	ca. 190	ca. 120	530	183	38	auf Anfrage
2 M/1543.060706	ca. 6	ca. 10	ca. 220	ca. 190	ca. 120	530	183	44	auf Anfrage
3 M/1543.060706	ca. 6	ca. 10	ca. 220	ca. 190	ca. 120	530	183	39	auf Anfrage
4 E/1543.060706						464	345		auf Anfrage
5 E/1543.060706						535	345		auf Anfrage

► Steprider



für Lasten von 250 – 1000 kg

Das bärenstarke Leichtgewicht schafft es, 1000 kg über Treppen zu transportieren. Die kompakte Bauweise ermöglicht das Manövrieren auf engstem Raum. Mittels Stützräder kann die Last angekippt und auf ebener Fläche leicht verfahren werden. Bis 500 kg schafft es eine Person, die Last selbstständig zu handeln. Dank einer speziellen, aufsteckbaren Plattform kann die Last auch stehend auf engen Podesten gedreht werden.



2 Art.-Nr. M/S10009
9-Rad-Transportwagen

1 Art.-Nr. M/S1000
Steprider

Art.-Nr.	Tragkraft kg	Länge x Breite mm	Höhe mm	Schaufel mm	Eigengewicht kg	Preis CHF (exkl. MWST)
1 M/S10009	1000	1070 x 680	230	120	110	auf Anfrage
2 M/S1000	–	615 x 615	105	–	19	auf Anfrage

Zubehör



3 Art.-Nr. M/S10020
Schutzplatte Steprider
zum Aufstecken auf den Steprider.
Wird eingesetzt bei niedrigem
Ladegut.

4 Art.-Nr. M/S10010
Winkliger Transportwagen + Brücke
Auffahrwagen wird bei Podesten und sehr schweren Gewichten, die
nicht stehend befördert werden, eingesetzt. Brücke dient als Über-
gang vom Wagen zur Stufe.

5 Art.-Nr. M/S10030
Anpassplattform A Steprider
mit Stufe für enge Treppen.
Höhenverstellbar zum Anpassen
an Stufenhöhe.



6 Art.-Nr. M/S10031
Anpassplattform B Steprider
ohne Stufe zum Vergrössern
der Podeste. Höhenverstellbar
zum Anpassen an Stufenhöhe.

Art.-Nr.	Tragkraft kg	Länge mm	Breite mm	Höhe mm	Eigengewicht kg	Preis CHF (exkl. MWST)
3 M/S10020	–	1220	610	50	19	auf Anfrage
4 M/S10010	1000	810	510	330	13	auf Anfrage
5 M/S10030	1000	420	660	330–410	25	auf Anfrage
6 M/S10031	1000	670	910	150–250	14	auf Anfrage